

 / LA MARCA PARA LA INDUSTRIA

SOLDADURA



www.westontools.com.mx

CATÁLOGO
2022



INVERSORES TODOS LOS PROCESOS



SOLDADURA



MMA

Soldadura por arco de electrodos revestidos

TIG

Soldadura por arco de tungsteno con gas

MIG

Soldadura con gas inerte de metal

CUT

Corte por arco de plasma

MULTIPROCESOS

Combina 3 o más procesos de soldadura en un solo equipo



Inversor MMA 100 MINI

Display digital
Enfriamiento: ventilador



NUEVO

NOM MMA



Inversor MMA 120 MINI

Display digital
Enfriamiento: ventilador
Protección de sobretensión, sobrecorriente y sobrecalentamiento
Ideal para usar acero bajo en carbono, acero inoxidable, acero aleado, etc.



NUEVO

NOM MMA

100A 127V 220V
MMA + TIG LIFT

TECNOLOGÍA



ELECTRODOS



Especificaciones Técnicas

Voltaje de alimentación	127V±15% 50/60Hz (1ph)
Capacidad nominal	4,22 kVA
Voltaje al vacío	90 V
Corriente de salida máxima	100 A
Capacidad de electrodo máximo	3,2 mm
Clase de protección	IP23



REFACCIONES DISPONIBLES

Código Incluye

Z-67MINIM Pinza porta electrodos, pinza de tierra y correa para inversor

120A 127V 220V
MMA + TIG LIFT

TECNOLOGÍA



ELECTRODOS



Especificaciones Técnicas

Voltaje de alimentación	ca 127V 60Hz (1ph)
Potencia nominal de entrada	5,1kVA
Entrada nominal de corriente	38,2 A
Corriente electiva	28A
Voltaje sin carga	90 V
Rango de corriente de salida	8,1 A - 120 A
Clase de aislamiento	H
Capacidad de electrodo	2,5 mm - 3,2 mm
Eficiencia	85%
Factor de potencia	0,76
Clase de protección	IP21S



REFACCIONES DISPONIBLES

Código Incluye

Z-67MINIW Pinza porta electrodos, pinza de tierra, careta de plástico tipo paleta y cepillo de alambre

WECO Inversor MMA 160

Display digital
Enfriamiento: ventilador
Tecnología de modulación por ancho de pulsos (PWM) y control de salida de corriente constante (CC) para un exacto control de la soldadura
Ideal para electrodos de 1.6 mm - 4 mm, E6011, E6013, E7018, hierro vaciado, inoxidables y acero al carbón
Capaz de soldar sobre acero al carbón, acero aleado, hierro vaciado y acero inoxidable
Protección de sobretensión, sobrecorriente y sobrecalentamiento

BI-VOLTAJE 110V/220V 160A



Especificaciones Técnicas

Voltaje de alimentación	ca 110/220V 60Hz (1ph)
Capacidad nominal	7.7 kVA
Voltaje al vacío	60V
Rango de corriente de salida	127V: 15A - 100A 220V: 20A - 160A
Clase de aislamiento	H
Capacidad de electrodo	1.6 - 4 mm
Clase de protección	IP21S

ELECTRODOS			
3/32" CONTINUO	1/8" OK	5/32" OK	3/16" NO

REFACCIONES DISPONIBLES

Código Incluye

Z-62779WECO Juego de cables con pinza de tierra y pinza porta electrodo, cepillo de alambre y careta de plástico tipo paleta

WESTON NOM MMA

GEMELA +160 Inversor MMA/TIG LIFT 160

Display digital
Enfriamiento: ventilador
Tecnología de modulación por ancho de pulsos (PWM) y control de salida de corriente constante (CC) para un exacto control de la soldadura
Capaz de soldar sobre acero al carbón, acero aleado, hierro vaciado, acero inoxidable
Protección de sobretensión, sobrecorriente y sobrecalentamiento

BI-VOLTAJE 110V/220V 160A



Especificaciones Técnicas

Voltaje de alimentación	110V/220V ±15% 60Hz (1ph)
Capacidad nominal	7.52 kVA
Corriente de salida máxima	160 A
Voltaje al vacío	90.9 V
Rango de corriente de salida	110 V: 10 A - 120 A 220 V: 10 A - 160 A
Clase de aislamiento	H
Clase de protección	IP21S



ELECTRODOS			
3/32" CONTINUO	1/8" OK	5/32" OK	3/16" NO

DISPONIBLE
Antorcha TIG S17 Rígida Z-68060
VER PÁG. 48

REFACCIONES DISPONIBLES

Código Incluye

Z-67000 Pinza porta electrodo, pinza de tierra, careta de plástico tipo paleta y cepillo de alambre

GEMELA +200 Inversor MMA/TIG LIFT 200

Display digital
Enfriamiento: ventilador
Tecnología de modulación por ancho de pulsos (PWM) y control de salida de corriente constante (CC) para un exacto control de la soldadura
Capaz de soldar sobre acero al carbón, acero aleado, hierro vaciado, acero inoxidable
Protección de sobretensión, sobrecorriente y sobrecalentamiento

BI-VOLTAJE 110V/220V 200A



Especificaciones Técnicas

Voltaje de alimentación	110/220V ±15% 60Hz (1ph)
Capacidad nominal	9.04 kVA
Corriente de salida máxima	200 A
Voltaje al vacío	100.5 V
Rango de corriente de salida	110 V: 10 A - 120 A 220 V: 10 A - 200 A
Clase de aislamiento	H
Clase de protección	IP21S

ELECTRODOS			
3/32" CONTINUO	1/8" CONTINUO	5/32" CONTINUO	3/16" OK

DISPONIBLE
Antorcha TIG S17 Rígida Z-68060
VER PÁG. 48

REFACCIONES DISPONIBLES

Código Incluye

Z-67010 Pinza porta electrodo, pinza de tierra, careta de plástico tipo paleta y cepillo de alambre

WESTON PLUS NOM MMA

Inversor MMA/TIG LIFT 200

Display digital
Enfriamiento: ventilador
Protección automática de sobrecalentamiento
Ideal para soldar todo tipo de electrodos en acero al carbón (6010, 6011, 6013 y 7018) hasta 5/32" (3.97 mm)
Capaz de realizar soldaduras en acero inoxidable (308, 309, 312 y 316) con electrodos de hasta 1/8" (3.17 mm)
Capaz de regularse para producir el mínimo de salpicadura

BI-VOLTAJE 127V/220V 200A



Especificaciones Técnicas

Voltaje de alimentación	ca 127/220V ±15% 60Hz (1ph)
Capacidad nominal	9.2 kVA
Voltaje al vacío	76V
Rango de corriente de salida	110V: 30A - 110 A 220V: 30 A - 200 A
Clase de aislamiento	F
Capacidad de electrodo	1.6 - 4 mm
Clase de protección	IP21S

ELECTRODOS			
3/32" CONTINUO	1/8" OK	5/32" OK	3/16" NO

REFACCIONES DISPONIBLES

Código Incluye

Z-62780 Juego de cables con pinza de tierra y pinza porta electrodo, cepillo de alambre y careta de plástico tipo paleta

SOLDADURA

TODO TERRENO Inversor MMA/TIG LIFT 200

Opcional para trabajar con generador eléctrico
 Apto para trabajar con extensiones largas de hasta 105m
 Permite ajustar en pantalla los parámetros de Hot Start y Arc Force
 Display digital
 Enfriamiento: ventilador
 Capaz de soldar sobre acero al carbón, acero aleado, hierro vaciado, acero inoxidable
 Protección de sobretensión, sobrecorriente y sobrecalentamiento
 PWM: Tecnología de modulación por ancho de pulsos
 Ideal para electrodos de 7018, 6013, 6010, 6011, acero inoxidable



NOM MMA



POWER MAGNIFIER 110V/220V 200A

TECNOLOGÍA



Especificaciones Técnicas

Voltaje de alimentación	ca 127 V/230 V 50/60 Hz (1ph)
Capacidad nominal	6.8kVA
Voltaje al vacío	78V
Rango de corriente de salida	25-200A
Clase de aislamiento	F
Capacidad de electrodo	2.4 - 4.8mm
Factor de potencia	0.99
Clase de protección	IP21S
Diámetro de cable	16 mm



REFACCIONES DISPONIBLES

Código Incluye

Z-67030 Pinza porta electrodo y pinza de tierra

Inversor MMA 250



MMA

Display digital
 Enfriamiento: ventilador
 Ligero, de alta calidad y ahorrador de energía
 Alta calidad de soldadura, penetración profunda y fuerte resistencia
 Ideal para trabajos continuos en campo donde la portabilidad es un factor especial
 Capaz de soldar todo tipo de electrodos hasta 3/16" (4.76mm); 6010, 6013, 7018, acero inoxidable y materiales no ferrosos con un excelente ciclo de trabajo

250A 220V 1PH



Especificaciones Técnicas

Voltaje de alimentación	ca 220V±15% 60Hz (1ph)
Capacidad nominal	4.5kVA
Voltaje al vacío	65V
Rango de corriente de salida	20-250A
Clase de aislamiento	F
Capacidad de electrodo	1.6 - 5mm
Clase de protección	IP21S



REFACCIONES DISPONIBLES

Código Incluye

Z-62820 Juego de cables con pinza de tierra y pinza porta electrodo, cepillo de alambre y careta de plástico tipo paleta

SOLDADURA

300 MMAX Inversor MMA/TIG LIFT 300

Opcional para trabajar con generador eléctrico
 Apto para trabajar con extensiones largas de hasta 105m
 Display digital
 Enfriamiento: ventilador
 Multi contact: Triple voltaje de alimentación autoajustable
 VRD (Dispositivo Reductor de Voltaje) reduce el Voltaje de Circuito Abierto para agregar mayor seguridad
 Ideal para electrodos 6010, 6011, 6013, 7018, 7024, níquel, aluminio, inoxidable y en TIG inoxidable



MMA



300A 1(3)PH

MULTI CONTACT

220V / 380V / 440V

TECNOLOGÍA



Especificaciones Técnicas

Voltaje de alimentación	ca 220/380/440 V ±15% 50/60 Hz (1/3ph)
Capacidad nominal	14.6 kVA
Voltaje al vacío	85V (220V)/70V (380V)/80V (440V)
Rango de corriente de salida	220V: 20-200A / 380V: 20-300A / 440V: 20-300A
Clase de aislamiento	F
Capacidad de electrodo	Hasta 6 mm
Clase de protección	IP21S



REFACCIONES DISPONIBLES

Código Incluye

Z-62400 Pinza porta electrodo y una pinza de tierra

Inversor TIG HF/MMA 200



TIG

Display digital
 Ideal para TIG y electrodos
 Ligero y fácil de transportar
 HF: Inicio de arco con alta frecuencia
 Ideal para todo tipo de materiales ferrosos y no ferrosos
 Puede soldar electrodo revestido 6013, 6011, 7018 y aceros inoxidables

»ALTA FRECUENCIA« 200A 220V 1PH



ELECTRODOS (Tungsteno)



ELECTRODOS



Especificaciones Técnicas

Voltaje de alimentación	ca 220 V±15% 60 Hz (1ph)
Capacidad nominal	6.8 kVA
Voltaje al vacío	56 V
Rango de corriente de salida	10 - 200A
Eficiencia	85%
Clase de aislamiento	F
Clase de protección	IP21S



REFACCIONES DISPONIBLES

Código Incluye

Z-62790 Antorcha TIG S26 (Z-68045), juego de cables con pinza de tierra y pinza porta electrodo, cepillo de alambre y carte de plástico tipo paleta

Inversor TIG HF/MMA 200

Display digital
Enfriamiento: ventilador
HF: Inicio de arco con alta frecuencia
Tipo de procesos: TIG Pulso y TIG Punteo

TIG PULSE

»ALTA FRECUENCIA«

200A 220V 1PH



ELECTRODOS (Tungsteno)



ELECTRODOS



Especificaciones Técnicas

Voltaje de alimentación	ca 220V±15% 50/60Hz (1ph)
Capacidad nominal	7.92 kVA
Corriente de salida máxima	200 A
Voltaje al vacío	80 V
Capacidad de electrodo MMA	4 mm
Capacidad de electrodo TIG	2.4 mm
Clase de aislamiento	F
Clase de protección	IP21S



DISPONIBLE
Antorcha TIG
Z-68040
VER PÁG. 48

**REFACCIONES
DISPONIBLES**

Código Incluye

Z-62791 Antorcha TIG (Z-68040), pinza porta electrodo, pinza de tierra, manguera de gas y 2 abrazaderas para manguera de gas

WESTON

NUEVO

TIG

Inversor TIG HF/MMA 200

Display digital
Enfriamiento: Ventilador
HF: Inicio de arco con alta frecuencia
Tipo de procesos: TIG HF y TIG Lift

»ALTA FRECUENCIA«
CICLO DE PULSOS

200A **BI-VOLTAJE**
1PH 110V/220V



Especificaciones Técnicas

Voltaje de alimentación	110/220V±15% 50/60Hz (1ph)
Capacidad nominal	6.55 kVA
Corriente de salida máxima	200 A
Voltaje al vacío	220 V = 86.2 V; 110 V = 86 V
Rango de corriente de salida MMA	110V:15-120A; 220V:15-170A
Rango de corriente de salida TIG	110V:15-120A; 220V:15-200A
Capacidad de electrodo MMA	4 mm
Capacidad de electrodo TIG	2.4 mm
Clase de aislamiento	F
Clase de protección	IP21S



DISPONIBLE
Antorcha TIG
Z-68040
VER PÁG. 48

ELECTRODOS (Tungsteno)



ELECTRODOS



Código Incluye

Z-67110 Antorcha TIG (Z-68040), pinza porta electrodo, pinza de tierra, manguera de gas y 2 abrazaderas para manguera de gas

WESTON

NUEVO

NOM MIG

multi TIG AC/DC Inversor MMA/TIG 200 AC/DC

6 tipos de procesos de soldadura: MMA (Stick), TIG/CD, TIG/CD/Pulso, TIG/CA, TIG/CA/Pulso, CA TIG/MEZCLA
Display digital
Enfriamiento: ventilador
Capaz de soldar aluminio y metales no ferrosos (antimonio, zamak, aleaciones de magnesio, silicio, etc.)
Control máximo de calor y arco para una soldadura limpia y continua
Inicio de arco sin contaminación del electrodo de tungsteno

AC/DC
CICLO DE PULSOS
»ALTA FRECUENCIA«
200A 220V 1PH



Especificaciones Técnicas

Voltaje de alimentación	ca 220 V ±10% 50/60 Hz (1ph)
Capacidad nominal	9.5 kVA (MMA) / 6.9 kVA (TIG)
Voltaje al vacío	70V
Rango de corriente MMA	10A - 200A
Rango de corriente TIG	10A - 220A
Clase de aislamiento	F
Clase de protección	IP21



DISPONIBLE
Antorcha TIG
Z-68042
VER PÁG. 48

**REFACCIONES
DISPONIBLES**

ELECTRODOS



Código Incluye

Z-67060 Antorcha TIG (Z-68042), pinza de tierra y un porta electrodo

Inversor 3 en 1 MIG/MMA/TIG 160

Pantalla LCD
Enfriamiento: ventilador y aire

160A **BI-VOLTAJE**
1PH 110V/220V



BOBINA 5kg

CONTROL SINÉRGICO

CONEXIÓN ANTORCHA EUROPEA

ELECTRODOS MMA ELECTRODOS MIG



Especificaciones Técnicas

Voltaje de alimentación	110/220V±15% 60Hz (1ph)
Capacidad nominal	8.14 kVA
Corriente de salida máxima	160 A
Voltaje al vacío	64 V
Rango de corriente de salida MMA	110V:10-120A; 220V:10-150A
Rango de corriente de salida TIG	110V:10-120A; 220V:10-160A
Rango de corriente de salida MIG	110V:10-120A; 220V:10-160A
Capacidad de alambre	1 mm
Capacidad de electrodo MMA	4 mm
Capacidad de electrodo TIG	2 mm
Clase de protección	IP21S



**REFACCIONES
DISPONIBLES**

DISPONIBLE
Antorcha MIG
Z-65525
VER PÁG. 51

DISPONIBLES
Consumibles para
Antorcha MIG
VER PÁG. 51

DISPONIBLES
Rodillos para
inversor MIG
VER PÁG. 41

DISPONIBLE
Antorcha TIG S17
Rígida Z-68060
VER PÁG. 48

DISPONIBLE
Amphenol
Z-65675
VER PÁG. 50

Código Incluye

Z-67125 Antorcha MIG, pinza porta electrodo, pinza de tierra, manguera de gas y 2 abrazaderas para manguera de gas

SOLDADURA

Inversor MIG/TIG/MMA 200

Display digital
Enfriamiento: ventilador
Con protección térmica
Ideal para soldar alambre autoprotegido (Fluxcore)
Aumenta la capacidad de producción y portabilidad
Soldadora de alambre con conexión monofásica portátil
Capaz de soldar diferentes tipos de materiales como acero al carbón y acero inoxidable

200A 220V 1PH



CONEXIÓN ANTORCHA EUROPEA

BOBINA 5kg

ELECTRODOS MIG



Especificaciones Técnicas

Voltaje de alimentación	ca 220 V±15% 50/60 Hz (1ph)
Capacidad nominal	8 kVA
Corriente de salida máxima	200A
Voltaje al vacío	85 V
Capacidad de alambre	1 mm
Capacidad de electrodo MMA	4 mm
Capacidad de electrodo TIG	2 mm
Clase de aislamiento	F
Clase de protección	IP21S

REFACCIONES DISPONIBLES



DISPONIBLE
Antorcha MIG
Z-65525
VER PÁG. 51

ELECTRODOS MMA



DISPONIBLES
Consumibles para Antorcha MIG
VER PÁG. 51

DISPONIBLES
Rodillos para Inversor MIG
VER PÁG. 41

Código Incluye

Z-62810 Antorcha MIG, pinza porta electrodo, pinza de tierra, manguera de gas y 2 abrazaderas para manguera de gas



Inversor 3 en 1 MIG/MMA/TIG 200

Conexión spool gun
Display digital
Enfriamiento: ventilador
Capaz de soldar sobre acero al carbón, acero aleado
Protección de sobretensión, sobrecorriente y sobrecalentamiento
PWM: Tecnología de modulación por ancho de pulsos
CC: Control de salida de corriente constante para un exacto control de la soldadura
Ideal para electrodos de 6013 y 7018
TIG Lift Arc

BI-VOLTAJE 127V/220V 200A



CONEXIÓN ANTORCHA EUROPEA

BOBINA 5kg

Especificaciones Técnicas

Voltaje de alimentación	ca 127/220V±15% 50/60Hz (1ph)
Capacidad nominal	5,28 kVA
Voltaje al vacío	62 V
Rango de corriente MIG	127V:21A - 100A; 220V:31A - 200A
Rango de corriente MMA	127V:32A - 70A; 220V:30A - 170A
Rango de corriente TIG	127V:20A - 120A; 220V:20A - 200A
Clase de aislamiento	F
Capacidad de electrodo	0,6 - 1 mm
Clase de protección	IP21S



Conexión Spool gun



ELECTRODOS MIG

REFACCIONES DISPONIBLES

DISPONIBLES
Antorchas MIG
VER PÁG. 50



ELECTRODOS MMA

DISPONIBLES
Rodillos para Inversor MIG
VER PÁG. 41

DISPONIBLE
Antorcha TIG S17 Rígida Z-68060
VER PÁG. 48

DISPONIBLE
Amphenol Z-65675
VER PÁG. 50

Código Incluye

Z-67040 Antorcha MIG, manguera para gas, pinza porta electrodo y pinza de tierra

SOLDADURA

Inversor 3 en 1 MIG/MMA/TIG 250

Display digital
Enfriamiento: ventilador
Con ruedas
Porta tanque de gas
Protección de sobretensión, sobrecorriente y sobrecalentamiento

250A 220V 1PH



CONEXIÓN ANTORCHA EUROPEA

BOBINA 15kg

ELECTRODOS MMA



Especificaciones Técnicas

Voltaje de alimentación	ca 220V±15% 50/60Hz (1ph)
Capacidad nominal	11,26 kVA
Rango de corriente de salida	250 A
Voltaje al vacío	65V
Diámetro de alambre máximo	1,2 mm
Capacidad de electrodo	5 mm
Capacidad de electrodo TIG	2,4 mm
Clase de aislamiento	F
Clase de protección	IP21S

REFACCIONES DISPONIBLES

DISPONIBLE
Antorcha MIG
Z-65525
VER PÁG. 51

DISPONIBLES
Consumibles para Antorcha MIG
VER PÁG. 51

DISPONIBLES
Rodillos para Inversor MIG
VER PÁG. 41

Código Incluye

Z-67130 Antorcha MIG (Z-65525), juego de cables con pinza de tierra, pinza porta electrodo, manguera de gas y 2 abrazaderas para manguera de gas



Inversor MIG/MAG/MMA/TIG 251

Conexión spool gun
Display digital
Enfriamiento: ventilador
Puede utilizarse con CO₂ y gas mixto para soldar
Capaz de soldar sobre acero al carbón, acero aleado y aluminio
Protección de sobretensión, sobrecorriente y sobrecalentamiento
Cuenta con funciones de 2 y 4 pasos, adecuado para diferentes necesidades de soldadura
Ideal para electrodos de 6013 y 7018
TIG Lift Arc

250A 220V 1PH



CONEXIÓN ANTORCHA EUROPEA

ELECTRODOS MMA



Especificaciones Técnicas

Voltaje de alimentación	ca 220V±15% 50/60Hz (1ph)
Capacidad nominal	10,4 kVA
Voltaje al vacío	65V
Rango de corriente de salida MIG	30-250 A
Rango de corriente de salida MMA	20-200 A
Rango de corriente de salida TIG	15-250 A
Clase de aislamiento	F
Capacidad del electrodo	0,8 - 1,2 mm
Clase de protección	IP21S



Conexión Spool gun

DISPONIBLES
Antorchas MIG
VER PÁGINAS 49 Y 50

DISPONIBLE
Antorcha TIG S26 Flexible Z-68050
VER PÁG. 48



ELECTRODOS MIG

DISPONIBLES
Rodillos para Inversor MIG
VER PÁG. 41

DISPONIBLE
Amphenol Z-65675
VER PÁG. 50

Código Incluye

Z-67050 Antorcha MIG, manguera para gas, pinza porta electrodo de 300A y pinza de tierra de 200A

BIG MAX Inversor MIG 500

Display digital
Enfriamiento: ventilador
Protección de sobrecorriente y sobrecalentamiento
Ideal para alambres H08Mn2Si, H08MnSi, H04MnSiAlTiA, H18CrMnSiA, H08CrMn2SiMo, H10MnSiMo, H10MnSiMoTi con diámetros de 1 a 1.6 mm
Conexión trifásica
Especializado en MIG
Para trabajos industriales
Trabaja hasta 9 horas continuas
Compartimento inferior de gran capacidad para almacenamiento
TIG Lift Arc

500A 220V 3PH



BOBINA 15kg



Especificaciones Técnicas

Voltaje de alimentación	ca 220V±15% 50/60Hz (3ph)
Capacidad nominal de entrada	26.4 kVA
Rango de corriente de salida	30 - 500 A
Clase de aislamiento	F
Diámetro de alambre	1 - 1.6 mm
Clase de protección	IP21S

REFACCIONES DISPONIBLES



DISPONIBLE
Antorcha MIG #5
Z-65610
VER PÁG. 49



DISPONIBLES
Rodillos para
Inversor MIG
VER PÁG. 41

Código Incluye

Z-67070 Antorcha MIG NT4B-4T #5, cable de conexión con conector rápido, cable de control con conector 7-pines, pinza de tierra con conector, manguera de gas, 2 rodillos, 2 puntas de contacto y una bolsa con accesorios

WESTON PLUS

MIG

WESTON INDUSTRIAL WELDING III



INVERSORES MIG · INVERSORES CUT

WESTON

WESTON

CUT

Inversor Plasma HF CUT-40

Enfriamiento: ventilador
Protección de sobrecalentamiento
HF: Inicio de arco con alta frecuencia
Ideal para cortar lámina a 110 V
Puede cortar acero inoxidable, cobre, hierro, aluminio, metal, etc.

>>ALTA FRECUENCIA<<

BI-VOLTAJE
110V/220V
40A 1PH



REFACCIONES DISPONIBLES



DISPONIBLE
Antorcha Plasma
40A Z-62838
VER PÁG. 52



DISPONIBLES
Consumibles para
Antorcha Plasma 40A
VER PÁG. 52

Especificaciones Técnicas

Voltaje de alimentación	ca 110V/220V ± 15% 50/60Hz (1ph)
Capacidad de entrada máxima	29A
Capacidad nominal	220 V: 6.3 kVA / 110 V: 2.5 kVA
Rango de corriente de salida	220 V: 15 A - 40 A / 110 V: 15 A - 20 A
Voltaje al vacío	275V
Capacidad de corte limpio	110 V: 3 mm / 220 V: 6 mm
Capacidad de corte máximo	110 V: 5 mm / 220 V: 8 mm
Presión de aire comprimido de entrada	65-90PSI (448.15 kPa - 620.52 kPa)
Capacidad de aire comprimido de entrada	150L
Clase de aislamiento	F
Clase de protección	IP21S

Código Incluye

Z-62890 Antorcha plasma 40A (Z-62838) y pinza de tierra

Inversor Plasma CUT45

Opcional para trabajar con generador eléctrico
Apto para trabajar con extensiones largas de hasta 105 m
Display digital
Enfriamiento: ventilador
Protección de sobrecalentamiento
Puede cortar de manera fácil y rápida gruesas placas de metal
Ideal para cortar acero inoxidable, cobre, hierro, aluminio, metal, etc.

INICIO ARCO PILOTO

POWER MAGNIFIER
110V / 220V
45A 1PH



REFACCIONES DISPONIBLES



DISPONIBLE
Antorcha Plasma
45A Z-62839
VER PÁG. 52



DISPONIBLES
Consumibles para
Antorcha Plasma 45A
VER PÁG. 52

Especificaciones Técnicas

Voltaje de alimentación	ca 110V/220V±15% 50/60Hz (1ph)
Corriente de entrada máxima	24A
Capacidad nominal	5.54 kVA
Rango de voltaje de entrada	90V - 220V
Voltaje al vacío	320 V
Rango de corriente de salida	15A - 45A
Capacidad de corte limpio	110 V: 6 mm / 220 V: 20 mm
Capacidad de corte máximo	110 V: 8 mm / 220 V: 28 mm
Presión de aire comprimido de entrada	80-90PSI (551.5-620.52 kPa)
Capacidad de aire comprimido de entrada	150L
Clase de aislamiento	F
Clase de protección	IP21S

Código Incluye

Z-62893 Antorcha plasma 45A y pinza de tierra

WESTON PLUS

CUT



WESTON

CUT

Inversor Plasma HF CUT-60

Enfriamiento: ventilador y aire
HF: Inicio de arco con alta frecuencia
PWM: Tecnología de modulación por ancho de pulsos
Puede cortar de manera fácil y rápida gruesas placas de metal
Protección de sobretensión, sobrecorriente y sobrecalentamiento
Ideal para cortar acero inoxidable, cobre, hierro, aluminio, metal, etc.

>>ALTA FRECUENCIA<<

60A 220V 1PH



REFACCIONES DISPONIBLES



DISPONIBLE
Antorcha Plasma
60A - HF Z-62835
VER PÁG. 52



DISPONIBLES
Consumibles para
Antorcha Plasma 60A
VER PÁG. 52

Especificaciones Técnicas

Voltaje de alimentación	ca 220 V±15% 60 Hz (1ph)
Capacidad nominal	10.5 kVA
Voltaje al vacío	260 V
Rango de corriente de salida	20 - 60A
Voltaje nominal de salida	104V
Eficiencia	85%
Clase de aislamiento	F
Capacidad de corte limpio	9.5 mm
Capacidad de corte máximo	13 mm
Presión de aire comprimido de entrada	90 - 120 PSI
Clase de protección	IP21S

Código Incluye

Z-62830 Antorcha plasma 60A - HF (Z-62835), juego de cables con pinza de tierra, regulador de gas, cepillo de alambre, careta de plástico tipo paleta

POWER CUT 105

Cortadora Plasma 105

Opcional para trabajar con generador trifásico

Apto para trabajar con extensiones largas de hasta 105m

Enfriamiento: ventilador

Pantalla LCD de 3.5" (88.9 mm)

Modos de trabajo: corte continuo/ranurado/biselado/marcado

Bloqueo inteligente: alarma de conexión de punta de antorcha,

alarma de sobrecorriente, alarma de sobrecalentamiento,

protección de pérdida de fase, protección de bajo voltaje; se

bloquea tanto el equipo como la antorcha

Sensor automático para antorcha de plasma manual o mecánica

INICIO ARCO PILOTO

POWER MAGNIFIER 105A 3PH 220V/440V

CONEXIÓN CONTROL REMOTO

BLOQUEO INTELIGENTE



Especificaciones Técnicas

Voltaje de alimentación	ca 220/440V±15% 50/60Hz (3 ph)
Corriente de entrada	27.1 A
Capacidad nominal	11.92 kVA
Voltaje al vacío	290 V
Rango corriente de corte	20 A - 105 A
Rango de voltaje	88 V - 160 V (corte continuo) 88 V - 142 V (biselado)
Corriente piloto	20 A
Capacidad de corte máximo	55 mm (acero al carbón) ≤ 40 mm - acero al carbón ≤ 35 mm - acero inoxidable ≤ 30 mm - aluminio ≤ 25 mm - cobre
Capacidad de corte limpio	
Presión de aire comprimido de entrada	4.2 bar - 5.6 bar (420 kPa - 560 kPa)
Clase de aislamiento	F
Clase de protección	IP23



REFACCIONES DISPONIBLES



DISPONIBLE
Antorcha Plasma - Arco Piloto Z-67160
VER PÁG. 53

DISPONIBLES
Consumibles para Antorcha Plasma
VER PÁG. 53

Código Incluye

Z-67145 Antorcha plasma - Arco piloto (Z-67160), pinza de tierra, manguera para aire y abrazaderas para manguera

POWER CUT 125

Cortadora Plasma 125

Enfriamiento: ventilador

Pantalla LCD de 3.5" (88.9 mm)

Modos de trabajo: corte continuo/ranurado/biselado

Bloqueo inteligente: alarma de conexión de punta de antorcha, alarma de sobrecorriente, alarma de sobrecalentamiento, protección de pérdida de fase, protección de bajo voltaje; se bloquea tanto el equipo como la antorcha

Sensor automático para antorcha de plasma manual o mecánica

INICIO ARCO PILOTO

380V/440V 125A 3PH

CONEXIÓN CONTROL REMOTO

BLOQUEO INTELIGENTE



Especificaciones Técnicas

Voltaje de alimentación	ca 380/440V±15% 50/60Hz(3ph)
Corriente de entrada	42 A
Capacidad nominal	18.48 kVA
Voltaje al vacío	440 V
Rango corriente de corte	20 A - 125 A
Rango de voltaje	88 V - 170 V
Corriente piloto	20 A / 25 A
Capacidad de corte máximo	60 mm (acero al carbón) ≤ 45 mm - acero al carbón ≤ 45 mm - acero inoxidable ≤ 40 mm - aluminio
Capacidad de corte limpio	
Presión de aire comprimido de entrada	4.2 bar - 5.6 bar (420 kPa - 560 kPa)
Clase de aislamiento	F
Clase de protección	IP23



REFACCIONES DISPONIBLES



DISPONIBLE
Antorcha Plasma - Arco Piloto Z-67155
VER PÁG. 53

DISPONIBLES
Consumibles para Antorcha Plasma
VER PÁG. 53

Código Incluye

Z-67140 Antorcha plasma - Arco piloto (Z-67155), pinza de tierra, manguera para aire y abrazaderas para manguera

SOLDADURA

Inversor 3 en 1

PWM: Tecnología de modulación por ancho de pulsos

Bajo consumo de energía

Capaz de soldar todos los electrodos de acero al carbón (6010, 6011, 6013 y 7018) hasta 5/32" (3.97mm) y todos los inoxidables (308, 309, 312 y 316) hasta 1/8" (3.17mm)

Puede ser usado para soldar y cortar acero al carbón, acero inoxidable, acero aleado, cobre y otros metales no ferrosos

PLASMA + TIG HF + MMA

»ALTA FRECUENCIA«

40A 220V 1PH



Especificaciones Técnicas

	Electrodo	TIG	Plasma
Voltaje de alimentación	ca 220 V ± 15 % 60 Hz (1 ph)		
Capacidad nominal	6.8 kVA		
Rango de corriente de salida	10A-160A	10A-160A	15A-40A
Boquilla interior	-	-	Ø 1.2 mm
Presión del aire	-	-	0.4 MPa
Máximo de corte	-	-	1-12mm
Flujo de aire	-	-	80 L/min
Capacidad de electrodo	Hasta 4 mm		
Clase de protección	IP21S		



WESTON MULTIPROCESO



REFACCIONES DISPONIBLES

DISPONIBLES
Consumibles para Antorcha Plasma 40A
VER PÁG. 52

DISPONIBLE
Antorcha Plasma 40A Z-62838
VER PÁG. 52

DISPONIBLE
Antorcha TIG S26 Z-68045
VER PÁG. 48

Código Incluye

Z-62800 Antorcha TIG S17, antorcha plasma 40A, juego de cables con pinza de tierra y pinza porta electrodo, cepillo de alambre y careta de plástico tipo paleta

También contamos con...

ROPA DE PROTECCIÓN PARA SOLDAR

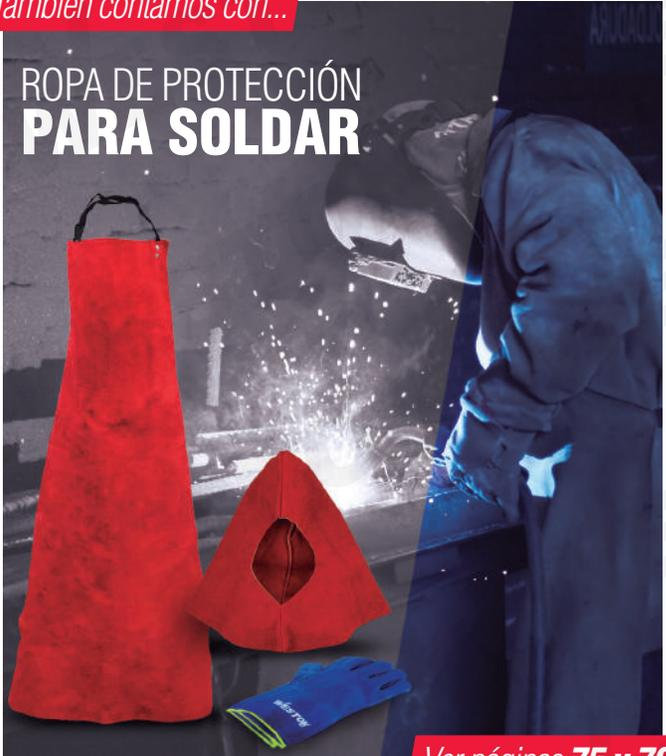

Ver páginas 75 y 76

31
Smart

Inversor 3 en 1 MMA/TIG/MIG 250

Conexión spool gun

Opcional para trabajar con generador eléctrico

Microprocesador controlado con precisión

Función de memoria con 9 canales de grabación

El panel combina dos tipos de modos de control lo que facilita la operación del usuario

Pantalla LCD de 5" (127 mm) que muestra la variedad de parámetros de manera simultánea

Capaz de soldar en todas las posiciones sobre acero inoxidable, acero al carbono, acero aleado, titanio, magnesio, aluminio, etc.

Protección de sobretensión, sobrecorriente y sobrecalentamiento

PWM: Tecnología de modulación por ancho de pulsos

MCU: Sistema de control que responde de inmediato a cualquier cambio

ZVS: Tecnología de mejora de eficiencia y del factor de potencia, reduciendo la pérdida de consumo IGBT

Enfriamiento: ventilador

250A 220V 1PH

POWER MAGNIFIER

BOBINA 15kg



CONEXIÓN ANTORCHA EUROPEA

REFACCIONES DISPONIBLES

DISPONIBLES
Antorchas MIG
VER PÁGINAS 49 Y 50

DISPONIBLE
Pistola de carrete (Spool gun) Z-65625
VER PÁG. 50

DISPONIBLE
Antorcha TIG S26 Pro Grip Z-62623
VER PÁG. 48

Especificaciones Técnicas

Voltaje de alimentación	ca 220 V±10% 50/60 Hz (1ph)
Capacidad nominal	7.04 kVA
Voltaje al vacío	45V Ajustable
Rango de corriente de salida	10 - 250 A
Clase de aislamiento	F
Diámetro de alambre	0.6 - 1.2 mm
Clase de protección	IP23

Código Incluye

Z-67090 Antorcha de microalambre de 3m, pinza porta electrodo de 3m y pinza de tierra con cable de 3m



ELECTRODOS

0.025 CONTINUO	0.030 CONTINUO	0.035 CONTINUO	0.040 OK	0.045 OK	TUBULAR 0.035 OK	TUBULAR 0.045 OK
----------------	----------------	----------------	----------	----------	------------------	------------------

SOLDADURA

4IN1 Inversor 4 en 1 AC/DC MMA/TIG/MIG 200

Conexión spool gun

Opcional para trabajar con generador eléctrico

Apto para trabajar con extensiones largas de hasta 105 m

Función de memoria con 9 canales de grabación

El panel combina dos tipos de modos de control lo que facilita la operación del usuario

Pantalla LCD de 5" (127 mm) que muestra la variedad de parámetros de manera simultánea

Capaz de soldar en todas las posiciones sobre acero inoxidable, acero al carbono, acero aleado, titanio, magnesio, aluminio, etc.

Protección de sobretensión, sobrecorriente y sobrecalentamiento

PWM: Tecnología de modulación por ancho de pulsos

MCU: Sistema de control que responde de inmediato a cualquier cambio

ZVS: Tecnología de mejora de eficiencia y del factor de potencia, reduciendo la pérdida de consumo IGBT

Enfriamiento: ventilador

AC/DC

CICLO DE PULSOS

»ALTA FRECUENCIA«

200A 220V 1PH

POWER MAGNIFIER

BOBINA 15kg

CONEXIÓN ANTORCHA EUROPEA

DISPONIBLE
Pistola de carrete (Spool gun) Z-65625
VER PÁG. 50

DISPONIBLES
Antorchas MIG
VER PÁGINAS 49 Y 50

DISPONIBLE
Pedal para soldar Z-65630
VER PÁG. 48

DISPONIBLE
Antorcha TIG S26 Pro Grip Z-62623
VER PÁG. 48

Especificaciones Técnicas

Voltaje de alimentación	ca 220 V±10% 50/60 Hz (1ph)
Capacidad nominal	7.04 kVA
Voltaje al vacío	48V (45V Ajustable)
Rango de corriente de salida	cc:10 - 200 A / ca:15 - 200 A
Clase de aislamiento	F
Diámetro de alambre	0.6 - 1.2 mm
Clase de protección	IP23

Código Incluye

Z-67100 Antorcha de microalambre de 3m, pinza porta electrodo de 3m y pinza de tierra con cable de 3m



ELECTRODOS

0.025 CONTINUO	0.030 CONTINUO	0.035 CONTINUO	0.040 OK	0.045 OK	TUBULAR 0.035 OK	TUBULAR 0.045 OK
----------------	----------------	----------------	----------	----------	------------------	------------------

Generador Soldadora

Encendido manual y eléctrico
Chasis tubular resistente
Llantas de 10" (254 mm) para transportar fácilmente
Sistema AVR (Regulador Automático de Voltaje) para un voltaje estable
Perilla de control de amperaje
Ideal para electrodos de 2.5 mm a 6 mm
Usado para dar energía a dispositivos como: focos, herramienta eléctrica, electrodomésticos, etc.
Enfriamiento por aire
Bajo nivel de ruido

Especificaciones Técnicas

Generador	Voltaje de ca	120 - 240 V
	Interruptor termomagnético	110 V
	Frecuencia	60 Hz
	Potencia máxima de arranque	6,000 W
Soldadora	Potencia máxima de operación	5,500 W
	Corriente máxima	220 A
	Clase de aislamiento	H
	Clase de protección	IP21
	Capacidad de entrada	6 kVA
	Rango de corriente	50 A - 220 A
	Voltaje sin carga	75 V
	Ciclo de trabajo	15% - 220 A
	Electrodo de soldadura	Ø2.5 mm - 6 mm
	Nivel de presión acústica (a 7m)	78 dB (A)
Motor	Nivel de potencia acústica (a 7m)	99 dB (A)
	Cilindrada	459 cm ³
	Díametro x carrera	92 mm x 69 mm
	Potencia de motor	15 HP (11.185 W)
	Capacidad de aceite	1.1 L
Aceite recomendado	SAE 10W-30	
Protección de apagado por bajo aceite	Automático	
Consumo de combustible	340 g/kWh	



Bornes de 1/2"

REFACCIONES DISPONIBLES

Código Incluye

CW-105 Accesorio para toma de bujía, cable de carga de 12V c.c., enchufe de c.a., batería 15 Ah, embudo para aceite, ruedas y kit de agarraderas

WESTON MMA

MMA

15 HP
POTENCIA DE MOTOR

6,000W
POTENCIA MÁXIMA DE ARRANQUE

5,500W
POTENCIA MÁXIMA DE OPERACIÓN

50A-220A 120V/240V

MOTOR OHV DE 4 TIEMPOS

TANQUE DE GASOLINA 25 L

Generador para Soldar con Motor a Gasolina

Display digital
Encendido eléctrico
Protección térmica y protección de sobrecarga térmica
Ideal para electrodos de 6013, 7018, 6010 y 6011 de 1/16" a 5/32" (1.58 mm a 3.96 mm)

14 HP
POTENCIA DE MOTOR

1PH

6,500W
POTENCIA MÁXIMA DE ARRANQUE

6,000W
POTENCIA MÁXIMA DE OPERACIÓN

20A-195A 120V/240V

Especificaciones Técnicas

Generador	Voltaje de salida	120 V ca / 240 V ca
	Interruptor termomagnético	110 V
	Frecuencia de salida	50 Hz/60 Hz
	Rango de salida	25 A
Soldadora	Potencia máx. de arranque	6,500W
	Potencia máx. de operación	6,000W
	Fase de salida	Monofásica
	Tiempo operacional	8h
	Sin voltaje de carga	78 V.c.c.
	Rango de salida	20 A a 195 A.c.c.
	Ciclo de trabajo	30 % a 195 A.c.c.
	Dímetros de electrodos	1/16" a 5/32" (1.58 a 3.96 mm)
	Marca	Loncin®
	Método de enfriamiento	Aire
Motor	Tipo	4 tiempos
	Cilindrada	420 cc
	Caballo de fuerza	14 Hp (10.43 kW)
	Revoluciones	3,600 RPM (r/min)
	Tipo de combustible	Gasolina
	Tipo de inicio	Eléctrico
Capacidad de tanque	18.93 L	



Panel



Entradas

REFACCIONES DISPONIBLES

Código Incluye

Z-67105 Pinza porta electrodo y pinza de tierra

Soldadora Eléctrica tipo Transformador

Alimentación 127-220V
Sistema de enfriamiento con ventilador
Capacidad de soldadura: 1/8" (3.17mm)
Descansos de 30 minutos por cada ciclo de trabajo
Cuenta con núcleo de lámina de acero al silicio
Ideal para electrodos de 6013
No incluye cables



DISPONIBLES
Zapatillas para cable
VER PÁG. 47



MIMS

HECHO EN MÉXICO

EMB de aluminio

Código	Amperaje	Ciclo de trabajo	EMB de aluminio
Z-68000	225 A	1/2kg de soldadura de forma continua	SI
Z-68010	250 A	1kg de soldadura de forma continua	SI
Z-68015	300 A	1.5 kg de soldadura de forma continua	NO

Juego de Cables para Soldar

Pinza porta electrodo con 3m de cable
Pinza de tierra con 2m de cable



Código	Para uso con
Z-68020	Soldadora eléctrica tipo transformador

Cable Adaptador

110 V Hembra a 220V Macho



Código	Largo
Z-62895	30 cm

También contamos con...



CLAVIJAS ARGOS
PARA USAR CON INVERSORES

Ver páginas 308 y 309

Exhibidor de Inversores

Material: MDF con formaica negro mate, estructura PTR, detalles en rojo
Incluye rótulos Weston Tools®
Medidas: 120 x 270 x 55 cm
Exhibidor exclusivo para artículos Weston Tools®



Ejemplo de exhibidor con producto montado



Código	Descripción
EX-INVERSORES	Paquete de inversores y caretas para soldar con exhibidor para punto de venta. Pregunta a tu asesor de ventas.

Rodillo para Inversor MIG

MIG NUEVO



Código	Para micro alambre	Calibre	Para inversor
Z-66700	Aluminio	0.035" - 0.045"	31 Z-67090
Z-66690	Tubular	0.035" - 0.045"	4-IN-ONE Z-67100
Z-66705	Aluminio	0.035" - 0.045"	Inversor MIG/MAG/MMA/TIG 251 Z-67050
Z-66695	Tubular	0.035" - 0.045"	ACANTATE Z-67040
Z-64100	Aluminio	0.030" - 0.040"	Inversor 2 en 1 MIG/MMA/ 200 Z-62810
Z-64110	Sólido	0.0236" - 0.030"/0.035"	
Z-64120	Tubular	0.030" - 0.035"	
Z-64105	Aluminio	0.040" - 0.045"	Inversor MIG/MAG/MMA/TIG 251 Z-67050
Z-64115	Sólido	0.035" - 0.040"	
Z-64125	Tubular	0.035" - 0.045"	
Z-64135	Sólido	0.045" - 1/16"	BIG MAX Z-67070
Z-64130	Tubular	0.045" - 1/16"	Inversor MIG/MMA/TIG 250 Z-67130
Z-64140	Aluminio	0.039" - 0.047"	Inversor 2 en 1 MIG/MMA/ 200 Z-62810
Z-64142	Sólido	0.0236" - 0.030"	ACANTATE Z-67040
Z-64144	Tubular	0.031" - 0.039"	

USO CORRECTO DE RODILLO

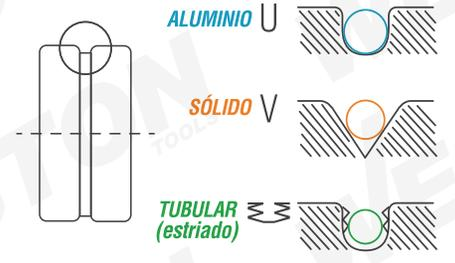

SOLDADURA MIG/MAG PARÁMETROS

	Espesor del Material (mm)	Separación o Abertura (mm)	Diámetro del Alambre (mm)	Material Depositado (kg/m)	Velocidad de Alimentación (m/min)	Corriente (Amperes)	Velocidad de Soldadura (cm/min)	Voltaje (V)	
SOLDADURA DE ACERO AL CARBONO									
	1	0	0.6	0.02	7.0	60	83	14	
	2	1.0	0.8	0.03	6.8	110	83	16	
	3	2.0	1.0	0.05	6.0	150	63	20/22	
	6	2.0	1.2	0.085	8.5	205	50	22/26	
	6	1.5	1.0	0.145	6.8/8.8	150/190	68/45	20/24	
	10	2	1.2	0.239	6.0/24	150/340	38/60	20/34	
	15	2	1.2	0.620	6.0/24	150/340	38/60	20/34	
	20	3	1.6	1.450	6.012	200/430	44/450	20/38	
	2	0	0.8	0.04	10/17	110	61/113	16	
	4	0	1.0	0.078	7/13	180/280	54/99	22/34	
	6	0	1.2	0.176	5/14	200/350	24/67	24/35	
	12	0	1.2	0.673	5/14	200/350	7/17	24/35	
	20	0	1.2	1.817	5/14	200/350	2.5/6.5	24/35	
SOLDADURA DE ACERO INOXIDABLE									
	2	0	0.8	0.08	6.8	90/115	80/100	14/18	
	3	1.0	1.0	0.05	7.9	100/130	80/100	16/18	
	4	1.5	1.2	0.07	6.8	120/150	90/130	20/24	
	5	2.0	1.2	0.08	7.9	120/200	90/140	22/24	
	5	0	1.2	0.125	6.8	120/190	60/90	20/24	
	6	0	1.2	0.160	6.8	120/190	60/80	20/34	
	8	1.5	1.2	0.200	7/10	150/230	50/90	20/26	
	10	2.0	1.2	1.250	7/10	150/230	60/90	20/26	
	2	0	0.8	0.04	8/10	90/120	70/100	16/18	
	3	0	1.0	0.06	6/9	100/160	60/90	16/20	
	4	0	1.0	0.80	8/10	110/190	50/90	20/26	
	5	0	1.2	0.210	6/10	130/240	30/70	20/26	
	6	0	1.2	0.260	6/12	130/300	30/70	20/26	
	6	0	1.2	0.820	6/12	180/300	30/60	20/26	
	SOLDADURA DE ALUMINIO								
		1	0	0.8	0.015	8	80/110	60/90	18/22
2		0	1.2	0.025	8.7	100/120	60/90	18/22	
3		0	1.2	0.030	8.8	100/130	60/80	20/22	
4		0	1.2	0.070	8.8	110/150	60/75	20/22	
	6	0	1.6	0.12	9.4	200/225	55/85	26/28	
	8	0	1.6	0.20	9.3/10.5	230/300	55/95	26/28	
	10	0	1.6	0.24	9.3/10.5	240/320	55/95	26/28	
	12	0	1.6	0.30	9.3/11	260/340	50/85	26/28	
	2	0	1.2	0.030	8.7	100/140	50/90	18/22	
	4	0	1.2	0.080	8.2	110/160	45/75	20/22	
	6	0	1.6	0.18	6.3	200/240	45/65	26/28	
	8	0	1.6	0.25	7.0	230/320	40/65	26/28	
	8	0	1.6	0.30	7.6	240/320	35/60	26/28	
	10	0	1.6	0.10	8.7	100/120	600/900	18/22	
	3	0	1.2	0.030	8.7	100/130	600/900	20/22	
	4	0	1.2	0.060	8.7	100/150	600/800	20/22	
	4	0	1.6	0.10	9.0	200/230	550/800	26/28	

SOLDADURA

Careta para Soldar

Ventana ajustable
 Protección contra rayos Ultra Violeta e Infrarrojos
 Diseño ligero ajustable
 Fabricada en termoplástico
 Incluye: lente de sombra #10
 Para usar en procesos MMA, TIG y MIG



MMA
 TIG
 MIG



Código	Dimensiones	Área de visión	Peso
ST-6-500-220	325x225x180 mm	108x50mm	460 g

Careta Electrónica para Soldar Lisa

Fotosensible con doble sensor
 Diseño confortable, máxima resistencia al calor
 Protección contra rayos Ultra Violeta e Infrarrojos
 Oscurecimiento automático con sombra ajustable
 Fuente de poder: celda solar + 1 batería de litio CR2032 reemplazable



MMA
 TIG
 MIG
 CUT



Presentación
 MIN: 1 / CAJA: 6

Especificaciones Técnicas

Área de visión	92 x 42mm
Tamaño de panel	110 x 90mm
Sensores de arco	2
Protección UV	DIN 16 permanente
Estado claro	DIN 4
Modo de pulido, corte (grind)	SI
Estado oscuro	Control externo, ajustable DIN 9-13
Control de sensibilidad	Ajustable de bajo a alto
Tiempo de cambio de claro a oscuro	1/25.000 segundos
Control de retardo (oscuro a claro)	0.1 - 1.0 segundos
Rango de amperaje recomendado (TIG)	cc ≥ 10, ca ≥ 10
Temperatura de funcionamiento	-5°C a +55°C
Temperatura de almacenamiento	-20°C a +70°C

Código	Color
ST-6-500-446	Negro
ST-6-500-446-1	Azul
ST-6-500-447	Rojo

SOLDADURA

Careta Electrónica para Soldar con Ventana Abatible Sombra Fija

Fotosensible con doble sensor
 Diseño confortable, máxima resistencia al calor
 Protección contra rayos Ultra Violeta e Infrarrojos
 Oscurecimiento automático con sombra fija 11
 Fuente de poder: celda solar + 1 batería de litio CR2032, la batería no removible



MMA
 TIG
 MIG



Presentación
 MIN: 1 / CAJA: 6

Especificaciones Técnicas

Área de visión	90 x 35mm
Tamaño de panel	110 x 90mm
Sensores de arco	2
Protección UV / IR	DIN 16
Estado claro	DIN 4
Estado oscuro	Fija DIN 11
Control de sensibilidad	Automático
Tiempo de cambio de claro a oscuro	1/15.000 segundos
Control de retardo (oscuro a claro)	0.25 - 0.45 segundos
Rango de amperaje recomendado (TIG)	cc ≥ 35, ca ≥ 35
Temperatura de funcionamiento	-5°C a +55°C
Temperatura de almacenamiento	-20°C a +70°C

Código	Características
ST-6-500-449-1	Ventana abatible

Careta Electrónica para Soldar

Fotosensible con doble sensor
 Diseño confortable, máxima resistencia al calor
 Protección contra rayos Ultra Violeta e Infrarrojos
 Oscurecimiento automático con sombra ajustable
 Fuente de poder: celda solar + 1 batería de litio CR2032 no removible



MMA
 TIG
 MIG
 CUT



Presentación

MIN: 1 / CAJA: 6

Especificaciones Técnicas

Área de visión	90 x 35mm
Tamaño de panel	110 x 90mm
Sensores de arco	2
Protección UV / IR	DIN 16 permanente
Estado claro	DIN 4
Estado oscuro	Variable DIN 9-13
Control de sensibilidad	Automático
Tiempo de cambio de claro a oscuro	1/15.000 seg
Control de retardo (oscuro a claro)	Automático, no ajustable
Rango de amperaje recomendado (TIG)	cc > 20, ca > 20
Temperatura de funcionamiento	-5°C a +55°C
Temperatura de almacenamiento	-20°C a +70°C

Código	Estilo
ST-6-500-445-1	Dragón
ST-6-500-445-4	Águila

Careta Electrónica para Soldar con Flamas

Fotosensible con cuatro sensores
 Diseño confortable, máxima resistencia al calor
 Protección contra rayos Ultra Violeta e Infrarrojos
 Oscurecimiento automático con sombra ajustable
 Fuente de poder: celda solar + 2 baterías de litio CR2450 reemplazables



MMA
 TIG
 MIG
 CUT



Especificaciones Técnicas

Área de visión	98 x 43mm
Tamaño de panel	125 x 102mm
Sensores de arco	4
Protección UV	DIN 16 permanente
Estado claro	DIN 4 (modo Grind)
Estado oscuro	Control externo, ajustable DIN 9-13
Control de sensibilidad	Ajustable de bajo a alto
Tiempo de cambio de claro a oscuro	1/25.000 segundos
Control de retardo (oscuro a claro)	0.1 - 1 segundos
Rango de amperaje recomendado (TIG)	cc ≥ 5, ca ≥ 5
Temperatura de funcionamiento	-5°C a +55°C
Temperatura de almacenamiento	-20°C a +70°C

Código	Estilo
ST-6-500-448	Flama Azul

Careta Electrónica para Soldar

Fotosensible
 Diseño confortable, máxima resistencia al calor
 Protección contra rayos Ultra Violeta e Infrarrojos
 Oscurecimiento automático con sombra ajustable



MMA
 TIG
 MIG
 CUT



Presentación

MIN: 1 / CAJA: 6

Especificaciones Técnicas

Código	ST-6-500-450	ST-6-500-452
Área de visión	92 x 42mm	98 x 43mm
Tamaño de panel	110 x 90mm	125 x 102mm
Sensores de arco	2	4
Protección UV	DIN 16 permanente	
Estado claro	DIN 4	
Estado oscuro	Control externo, ajustable DIN 9-13	
Control de sensibilidad	Ajustable de bajo a alto	
Tiempo de cambio de claro a oscuro	1/25.000 segundos	
Control de retardo (oscuro a claro)	0.1 - 1 segundos	
Fuente de poder	Celda solar + 1 batería de litio CR2032 reemplazable	Celda solar + 2 baterías de litio CR2450 reemplazables
Rango de amperaje recomendado (TIG)	cc ≥ 10, ca ≥ 10	cc ≥ 5, ca ≥ 5
Funcion de pulido, corte (grind)	SI	SI
Alarma de batería baja	SI	SI
Auto-chequeo del filtro de oscurecimiento automático (ADF)	SI	SI
Temperatura de funcionamiento	-5°C a +55°C	
Temperatura de almacenamiento	-20°C a +70°C	

Código	Estilo
ST-6-500-450	Modelo 1
ST-6-500-452	Modelo 2

Careta Electrónica para Soldar con Ventana Abatible Sombra Fija

Fotosensible con doble sensor
Diseño confortable, máxima resistencia al calor
Protección contra rayos Ultra Violeta e Infrarrojos
Oscurecimiento automático con sombra fija 11
Fuente de poder: celda solar + 1 batería de litio CR2032 no removible



NUEVO
MMA
TIG
MIG
CUT



Perillas de ajuste



Presentación

Código ST-6-500-449-3 **Características** Sombra fija

Especificaciones Técnicas

Clase óptica	1/1/1/2		
Área de visión	90 mm x 35 mm		
Tamaño de panel	110 mm x 90 mm x 9 mm		
Sensores de arco	2		
Protección UV/IR	DIN 16		
Estado claro	Estado oscuro	DIN 3	Sombra fija 11
Control de tono de sombra	Ninguno		
Encendido/Apagado	Totamente automático		
Control de sensibilidad	Automático		
Tiempo de cambio de claro a oscuro	1/5.000 segundos		
Tiempo de cambio de oscuro a claro	0.25 - 0.45 segundos		
Amperaje bajo TIG	cc > 20 A (cc), > 20 A (ca)		
Temperatura de funcionamiento	-5°C - +55°C		
Temperatura de almacenamiento	-20°C - +70°C		

Careta Electrónica para Soldar con Ventana Abatible

Fotosensible con doble sensor
Diseño confortable, máxima resistencia al calor
Protección contra rayos Ultra Violeta e Infrarrojos
Oscurecimiento automático con sombra ajustable
Fuente de poder: celda solar + 1 batería de litio no removible



MMA
TIG
MIG
CUT



Controles internos



Presentación MIN: 1 / CAJA: 6

Código ST-6-500-449-2 **Características** Ventana abatible

Especificaciones Técnicas

Clase óptica	1/1/2/2		
Área de visión	92 x 42 mm		
Tamaño de panel	110 x 90 x 9 mm		
Sensores de arco	2		
Protección UV/IR	DIN 15		
Estado claro	Estado oscuro	DIN 4	9 - 13
Control de tono de sombra	Interno		
Encendido/Apagado	Totamente automático		
Control de sensibilidad	Bajo-medio-alto		
Tiempo de cambio de claro a oscuro	1/15.000 segundos		
Tiempo de cambio de oscuro a claro	0.15 - 1 segundos		
Amperaje bajo TIG	cc > 20 A, ca > 20 A		
Control de sensibilidad	0.25 - 0.45 segundos		
Temperatura de funcionamiento	-5°C a +55°C		
Temperatura de almacenamiento	-20°C a +70°C		

Careta Electrónica para Soldar con Tecnología Color Real

Fotosensible con doble sensor
Diseño confortable, máxima resistencia al calor
Protección contra rayos Ultra Violeta e Infrarrojos
Oscurecimiento automático con sombra ajustable
Fuente de poder: celda solar + 2 baterías de litio CR2032 reemplazables



Controles internos



MMA
TIG
MIG



Presentación MIN: 1 / CAJA: 6

Código ST-6-500-451 **Características** Tecnología Color Real (permite obtener visión de mayor claridad y de color real)

Especificaciones Técnicas

Clase óptica	1/1/1/2		
Área de visión	92 x 42 mm		
Tamaño de panel	110 x 90 x 9 mm		
Sensores de arco	2		
Protección UV/IR	DIN 16		
Estado claro	Estado oscuro	DIN 4	Variable 9 - 13
Control de tono de sombra	Externo variable		
Encendido/Apagado	Totamente automático		
Control de sensibilidad	Bajo-alto por perilla de giro infinito		
Tiempo de cambio de claro a oscuro	1 / 25.000 segundos		
Control de retardo (oscuro a claro)	0.1 - 1 segundos		
Amperaje bajo TIG	cc > 5 A, ca > 5 A		
Función de pulido, corte (grind)	SI		
Alarma de batería baja	SI		
Temperatura de funcionamiento	-5°C a +55°C		
Temperatura de almacenamiento	-20°C a +70°C		

Careta Electrónica para Soldar con Ventana Abatible con Tecnología Color Real

Fotosensible con 4 sensores
Diseño confortable, máxima resistencia al calor
Protección contra rayos Ultra Violeta e Infrarrojos
Oscurecimiento automático con sombra ajustable
Fuente de poder: celda solar + 1 batería de litio CR2450 reemplazable



MMA
TIG
MIG
CUT



Controles internos



Presentación

Código ST-6-500-449-4 **Características** Tecnología Color Real (permite obtener visión de mayor claridad y de color real)

Especificaciones Técnicas

Clase óptica	1/1/1/2		
Área de visión	98 mm x 43 mm		
Tamaño de panel	110 mm x 90 mm x 9 mm		
Sensores de arco	4		
Protección UV/IR	DIN 16		
Estado claro	Estado oscuro	DIN 4	9 - 13, variable
Control de tono de sombra	Interno, variable		
Encendido/Apagado	Totamente automático		
Control de sensibilidad	Bajo-Alto, con perilla de giro infinito		
Tiempo de cambio de claro a oscuro	1/25.000 segundos		
Tiempo de cambio de oscuro a claro	0.1-1.0 segundos, con perilla de giro infinito		
Amperaje bajo TIG	cc > 5 A (cc), > 5 A (ca)		
Función de pulido, corte (grind)	SI		
Alarma de batería baja	SI		
Temperatura de funcionamiento	-5°C - +55°C		
Temperatura de almacenamiento	-20°C - +70°C		

Mica de Repuesto para Careta de Soldar

Fabricada en policarbonato



Mica de Repuesto para Careta de Soldar

Fabricada en policarbonato



Cristal para Careta

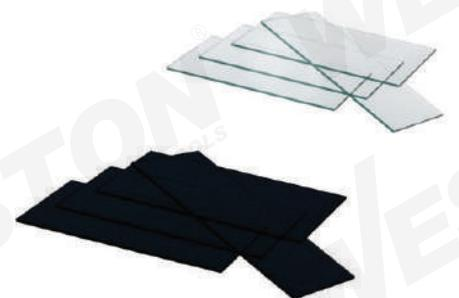

COMPATIBLE CON:
Caretas Electrónicas para Soldar
VER PÁG. 42

COMPATIBLE CON:
Caretas Electrónicas para Soldar
VER PÁG. 42 Y 43

Código	Tipo	Tamaño (mm)	Careta compatible
ST-6-505-010	Exterior	111.4 x 91.5 x 1	Águila
ST-6-505-015	Interior	101.7 x 46.5 x 0.8	Águila y Dragón
ST-6-505-020	Exterior	120 x 104 x 1	Dragón

Código	Mica	Tamaño (mm)	Careta compatible
ST-6-505-030	Exterior	123 x 98 x 1	Flama azul, Mod. 2, Tecnología Color Real
ST-6-505-035	Interior	107.5x58.6x.8	Flama azul, Mod. 2, Tecnología Color Real
ST-6-505-040	Exterior	114.5x86.7x1	Negro, azul, rojo, Mod. 1
ST-6-505-045	Interior	101.4x49.4x.8	Negro, azul, rojo, Mod. 1

Código	Tipo	Tamaño (mm)	MIN	CAJA
Z-61960	Sombra #10	50 x 108 x 2.8	100	500
Z-61970	Sombra #11	50 x 108 x 2.8	100	500
Z-61980	Sombra #12	50 x 108 x 2.8	100	500
Z-61990	Sombra #14	50 x 108 x 2.8	100	-
Z-61995	Claro	51 x 108 x 2.8	100	500

TV WESTON

EXPLICACIÓN DE ELECTRODOS REVESTIDOS

ESCANEA PARA VER VIDEO



SOLDADURA

Electrodo para Soldar 6010

Material: Acero al carbón
Características: Buena penetración, fácil remoción de escoria, buen desempeño en todas las posiciones
Aplicaciones: Soldadura de uniones a tope, soldadura de aceros galvanizados
Posiciones de soldadura: Todas



Presentación 10kg

Código	Medida	Longitud	Cajita con
Z-62443	3/32" (2.38 mm)	350 mm	5kg
Z-62445	1/8" (3.17 mm)	350 mm	5kg
Z-62447	5/32" (3.96 mm)	400 mm	5kg

Electrodo para Soldar 6011

Material: Acero al carbón
Características: Buena penetración, fácil remoción de escoria, buen desempeño en todas las posiciones
Aplicaciones: Soldadura de uniones a tope, soldadura de aceros galvanizados
Posiciones de soldadura: Todas



Código	Medida	Longitud	Cajita con
Z-62443	3/32" (2.38 mm)	350 mm	5kg
Z-62445	1/8" (3.17 mm)	350 mm	5kg
Z-62447	5/32" (3.96 mm)	400 mm	5kg

Electrodo para Soldar 6011

Material: Acero al carbón
Características: Apariencia fina con alta eficiencia de soldadura, escoria suave con mínima interferencia de arco, ideal para soldar con salida de corriente CA y CD
Aplicaciones: Soldadura de tubería en aplicaciones no-críticas, recomendado donde se requiere un arco suave
Posiciones de soldadura: Todas



Presentación 10kg

Código	Medida	Longitud	Cajita con
Z-62449	3/32" (2.38mm)	350 mm	5 kg
* Z-62449-10	3/32" (2.38mm)	350 mm	10 kg
Z-62451	1/8" (3.17mm)	350 mm	5 kg
* Z-62451-10	1/8" (3.17mm)	350 mm	10 kg
Z-62453	5/32" (3.96mm)	400 mm	5 kg

WESTON

NUEVO

HECHO EN MEXICO

MMA

WESTON

NUEVO

HECHO EN MEXICO

MMA

Electrodo para Soldar 6013

Material: Acero al carbón
Características: Produce salpicadura mínima, ideal para soldar con salida de corriente CA y CD
Aplicaciones: Especial para diámetros pequeños y para soldadura intermitente
Posiciones de soldadura: Todas



Presentación 10kg

Código	Medida	Longitud	Cajita con
Z-62455	3/32" (2.38mm)	350 mm	5kg
* Z-62455-10	3/32" (2.38mm)	350 mm	10kg
Z-62460	1/8" (3.17mm)	350 mm	5kg
* Z-62460-10	1/8" (3.17mm)	350 mm	10kg
Z-62465	5/32" (3.96mm)	400 mm	5kg

Electrodo para Soldar 7018

Material: Acero al carbón
Características: Patrones pequeños, arco de reencendido fácil, alta eficiencia de soldadura, apariencia fina y escoria fácil de eliminar
Aplicaciones: Especial para acero de baja aleación y para soldadura intermitente
Posiciones de soldadura: Todas



Presentación 7 y 10 kg

Código	Medida	Longitud	Cajita con
Z-62467	3/32" (2.38mm)	350 mm	5kg
* Z-62467-10	3/32" (2.38mm)	350 mm	7kg
Z-62470	1/8" (3.17mm)	350 mm	5kg
* Z-62470-10	1/8" (3.17mm)	450 mm	10kg
Z-62475	5/32" (3.96mm)	400 mm	5kg
Z-62476	3/16" (4.76mm)	400 mm	5kg

WESTON

NUEVO

HECHO EN MEXICO

MMA

Electrodo para Soldar Acero Inoxidable 308-16

Para soldar acero inoxidable austenítico
 Clasificación AWS A5.4 E308-16
 Puede usarse en inoxidable 304
 Bajo nivel de salpicadura



Código	Medida	Longitud	Cajita con
Z-65161	3/32" (2.38mm)	300 mm	2kg
Z-65162	1/8" (3.17mm)	350 mm	2kg
Z-65163	3/16" (4.76mm)	350 mm	2kg

WESTON

MMA

Electrodo para Soldar Acero Inoxidable 316-16

Para aceros de alta resistencia a la oxidación y a la corrosión
 Fácil aplicación, con fácil encendido y reencendido de arco para aplicaciones en todas las posiciones
 Suelda con corriente directa electrodo positivo (CDPI) y con corriente alterna (CA)
Posiciones de soldadura: Todas



Código	Medida	Cajita con
Z-65163-1	3/32" (2.38mm)	2kg
Z-65163-2	1/8" (3.17mm)	2kg

Electrodo de Carbón Redondo

COMPATIBLE CON:
 Antorcha tipo K4000 Z-65620
 VER PÁG. 47



MIN: 1 / CAJA: 5

Código	Medida	Longitud	Venta MIN Cajita con
Z-65200	1/8" (3.17mm)	12" (304.8mm)	100 Piezas
Z-65220	3/16" (4.76mm)	12" (304.8mm)	50 Piezas
Z-65240	1/4" (6.35mm)	12" (304.8mm)	50 Piezas
Z-65260	5/16" (7.93mm)	12" (304.8mm)	50 Piezas
Z-65280	3/8" (9.52mm)	12" (304.8mm)	50 Piezas
Z-65300	1/2" (12.7mm)	12" (304.8mm)	50 Piezas

Horno Portátil para Secado de Electrodo

Diseñado para preservar los electrodos secos y así evitar: la humedad, la porosidad, la dificultad al remover la escoria, la mala apariencia del cordón, salpicaduras excesivas, etc.
 Diseño compacto
 Asa de transporte abatible
 Aislamiento térmico de alto desempeño
 Energía 205 W
 Voltaje 110V



Código	Capacidad	Temperatura
Z-62477	19-1/2" / 10 kg.	150 °C

i INTENSIDAD RECOMENDABLE SEGÚN TIPO DE ELECTRODO

Varilla de Aporte para Bronce

WESTON

TIG

Para proceso TIG



Código	Medida	Tipo	Características	Cajita con
Z-65169	3/32" x 1m	RBCuZn-A	Con Fundente	5kg
Z-65171	3/32" x 1m	CuZn-C	Sin Fundente	5kg
Z-65173	1/8" x 1m	RBCuZn-A	Con Fundente	5kg
Z-65174	1/8" x 18"	RBCuZn-A	Con Fundente	1.25kg
Z-65175	1/8" x 1m	CuZn-C	Sin Fundente	5kg

Varilla Aporte Cobrizada

WESTON

TIG

Aleación especial
Sin fundente
Para proceso TIG
Para uso en refrigeración



Código	Medida	Aleación	Cajita con
Z-65172	3/32" x 1m	BCuP-2	5kg
Z-65176	1/8" x 1m	BCuP-2	5kg

SOLDADURA

Electrodo	Diámetro		Amperes		Electrodo	Diámetro		Amperes	
	mm		min	máx		mm		min	máx
E6010	2.5		60	90	E7014	2.5		80	110
	3.25		80	120		3.25		110	150
	4		120	160		4		140	190
	5		150	200		5		180	260
	6		225	300		6		300	400
E6011	2.5		50	90	E7024	2.5		90	120
	3.25		80	130		3.25		120	150
	4		120	180		4		180	230
	5		140	220		5		250	300
	6		225	325		6		350	400
E6012	2.5		40	90	E7016	2.5		75	105
	3.25		80	120		3.25		100	150
	4		120	190		4		140	190
	5		140	240		5		190	250
	6		225	350		6		300	375
E6013	1.5		20	40	E7018	2.5		70	120
	2		25	50		3.25		100	150
	2.5		30	80		4		120	200
	3.25		80	120		5		200	275
	4		120	190		6		300	400
E6027	5		200	300	E7028	4		175	250
	5.5		275	375		5		250	325
	6		350	450		6		375	475

Varilla de Aporte para Acero Inoxidable 308L

WESTON

NUEVO

HECHO EN MÉXICO

TIG

Para proceso TIG

Varilla de Aporte para Acero Inoxidable 316L

Para proceso TIG

WESTON

NUEVO

HECHO EN MÉXICO

TIG

Varilla de Aporte para Aluminio 4043

Para proceso TIG

WESTON

TIG



Grabado en varilla



Grabado en varilla

Código	Medida	Cajita con
Z-65176-1	1/16"	5kg
Z-65177	3/32"	5kg
Z-65179	1/8"	5kg

Código	Medida	Cajita con
Z-65180	1/16"	5kg
Z-65181	3/32"	5kg
Z-65183	1/8"	5kg

Código	Medida	Cajita con
Z-65185	3/32"	4.5kg
Z-65187	1/8"	4.5kg

Varilla de Aporte para Acero al Carbón ER70S-3

Para proceso TIG

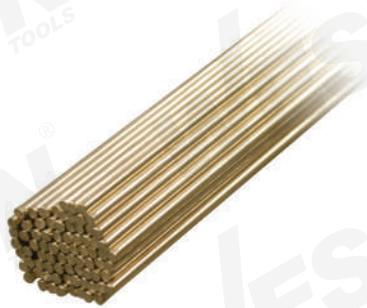

Código	Medida	Cajita con
Z-65189	3/32"	5kg
Z-65191	1/8"	5kg

PROPIEDADES DE LOS ELECTRODOS DE TUNGSTENO

ESCANEA PARA VER VIDEO

Electrodo de Tungsteno 100% Puro Verde

Para proceso TIG

Para acero al carbón

Cumple con AWS A5.12

Venta MIN estuche plástico con 10 piezas



Código	Dimensiones
Z-65320	1/16" x 7"
Z-65360	3/32" x 7"
Z-65400	1/8" x 7"

Estuche plástico colgante
MIN: 1 / CAJA: 10

SOLDADURA

Electrodo de Tungsteno 2% Torio Rojo

Para proceso TIG

Para soldar aceros y aleaciones de níquel
Acorde a ANSI/AWS A5.12 EwTh-2

Permite soldaduras muy limpias y puras ya que no produce escoria ni chisporroteo

Venta MIN estuche plástico con 10 piezas



Estuche plástico colgante
MIN: 1 / CAJA: 10

Código	Dimensiones
Z-65340	1/16" x 7"
Z-65380	3/32" x 7"
Z-65420	1/8" x 7"

Electrodo de Tungsteno Punta Morada

Para proceso TIG

Para acero al carbón, inoxidable, aluminio, titanio, aleaciones de magnesio, cobre, etc.

Cumple con AWS: A5.12M/A5.12:2009

Para soldar con CA y CD

Composición con aleación de 3 tierras raras (3T) no radioactivas, haciéndolo seguro para la salud y el medio ambiente

Venta MIN estuche plástico con 10 piezas



Estuche plástico colgante
MIN: 1 / CAJA: 10

Código	Dimensiones
Z-65345	1/16" x 7"
Z-65385	3/32" x 7"
Z-65425	1/8" x 7"

Micro Alambre Sólido 70S-6

Ideal para la fabricación de equipos, estructuras, ensambles y reparación en materiales delgados, puede ser utilizado en la construcción en general, automotriz, platería, muebles metálicos, trabajos en serie, herrería, tuberías y tanques

Permite tener una soldabilidad sobresaliente gracias a su combinación adecuada de manganeso y silicio
Enrollado de manera uniforme que permite una alimentación continua
Suelta aceros de paredes finas y en láminas delgadas

Construcción de acero y producción de maquinaria

Cumple con: AWS A5.18



Código	Medidas	Presentación
Z-65056	0.030"	Rollo 5kg
Z-65058	0.035"	Rollo 5kg
Z-65060	0.035"	Rollo 15kg
Z-65080	0.045"	Rollo 15kg

Micro Alambre Tubular 71T-1

Diseñado para soldar en todas las posiciones en uno o varios pasos en acero al carbono y algunos aceros de baja aleación; para usarse con CO₂ como gas de protección

Buenas propiedades de soldadura como un arco estable, menos salpicaduras, poco humo, la escoria cubre completamente los cordones y es de fácil remoción

Aplicación: se utiliza para soldar acero al carbono y acero de alta resistencia de hasta 500 MPa
Cumple con AWS A5.36



Código	Medida	Presentación
Z-65095	0.030"	Rollo 1kg
Z-65140	0.045"	Rollo 15kg
Z-65160	1/16"	Rollo 15kg

Micro Alambre Tubular 71T-GS

Diseñado para soldar en todas las posiciones en un solo paso en acero al carbono; NO NECESITA GAS DE PROTECCIÓN

Buenas propiedades de soldadura como un arco estable, menos salpicaduras, poco humo, la escoria cubre completamente los cordones y de fácil remoción
Aplicación: se utiliza para soldar estructuras de lámina de acero al carbono

Cumple con AWS A5.36



Código	Medida	Presentación
Z-65100	0.030"	Rollo 1kg
Z-65120	0.035"	Rollo 1kg
Z-65130	0.035"	Rollo 5kg

Micro Alambre para Aluminio 4043

Alambre de soldadura de aleación de aluminio y silicio para soldar en todas las posiciones todo tipo de aleaciones de aluminio y fundiciones de aluminio

Mejor fluidez, menor sensibilidad a las grietas de soldadura

Aplicación: soldadura para aleaciones de la serie 6000; también se puede usar en forja de soldadura, materiales de fundición, unión o reconstrucción de partes como rines, block de motores, aspas, etc.

Cumple con AWS A5.10



Código	Medida	Presentación
Z-65166	0.030"	Rollo 1/2kg
Z-65167	0.035"	Rollo 1/2kg
Z-65168	0.035"	Rollo 7kg

Pinza de Tierra Galvanizada

Diseño que ofrece mejor agarre y conductividad
Resistente al medio ambiente debido a su acabado tropicalizado
Reforzada con trenzado de cobre entre sus mordazas



WESTON
MMA
TIG
MIG
CUT

Código	Amperes
Z-62510	300 A
Z-62515	500 A

Pinza de Tierra Cobre-Zinc Fundido

Diseñada en cobre-zinc fundido para alta conductividad en superficies de contacto grandes y planas
Quijadas de presión para mantener siempre buen contacto



WESTON
MMA
TIG
MIG
CUT

Código	Amperes
Z-62512	300 A
Z-62517	500 A

Pinza de Tierra Tipo Lenco

Opresor de cable más grande para mejorar conexión de cable
Aleación de alta conductividad eléctrica
Mayor área de contacto
Para trabajo pesado
Resorte reforzado



WESTON
MMA
TIG
MIG
CUT

Código	Amperes	Longitud	Cable
Z-62520	300 A	20.7 cm	2/0
Z-62525	500 A	21.5 cm	3/0

Zapata para Cable con Opresor

Entrada del cable extra grande para que se pueda soldar o ponchar, logrando una mejor conexión
Fabricada en cobre



COMPATIBLE CON:
Soldadora Eléctrica tipo Transformador
VER PÁG. 40

Código	Amperes
Z-61882	300 A
Z-61884	500 A

Zapata para Cable

Entrada del cable extra grande para que se pueda soldar o ponchar logrando una mejor conexión
Fabricada en cobre



COMPATIBLE CON:
Soldadora Eléctrica tipo Transformador
VER PÁG. 40

Código	Capacidad de Cable	Amperes
Z-61920	1/0	160 a 250 A

Juego Conector de Cable

Para borne de 1/2"



COMPATIBLE CON:
Antorcha TIG S26
VER PÁG. 48

Código	Características	Capacidad de cable
Z-61930	35-50	2-1
Z-61940	03-5070	1-1/0
Z-61950	70-95	1/0 -2/0

Cable Porta Electrodo

Temperatura máxima en el conductor: 105°C
Presentación en rollos de 100 m
Tensión máxima de operación: 600V
Cumple con NOM-063-SCFI-2001
Tipo 1

Código	Calibre (AWG/kCM)	Área (mm)	Diámetro Exterior (mm)
Z-64000	2/0	67.4	15.67
Z-64010	1/0	53.5	13.76
Z-64020	2	33.6	11.75
Z-64030	4	21.2	9.23



WESTON
HECHO EN MÉXICO
NOM
ANCE
MMA

Antorcha Arco-Aire tipo K4000

Antorcha de aire de arco de carbono tipo K4000
Ángulo de cabeza: 15°
Hasta 3/8" en carbonos planos, redondos desde 5/32" hasta 1/2"
Requerimientos de aire: 5.6 kg/cm² (80 PSIG) flujo, 0.79 m³/min (28CFM) 152.4m

DISPONIBLE
Electrodo de Carbono Redondo
VER PÁG. 44

Código	Amperes
Z-65620	1,000 A



Porta Electrodo Económico

Cubiertas con resina poliéster que le brindan alta estabilidad dimensional
Capacidad para trabajos de gran calidad al más bajo costo
Buena conductividad eléctrica
Aleación a base de cobre



WESTON
MMA

Código	Amperes
Z-62482	150 A
Z-62484	300 A

Porta Electrodo Tipo Lenco

Para trabajo pesado
Fabricado en aleación de cobre para mejor conductividad eléctrica
Completamente aislado para evitar descargas eléctricas
Resorte de alta resistencia que brinda excelente poder de agarre



Código	Amperes
Z-62480	200 A
Z-62485	300 A
Z-62490	500 A

Porta Electrodo Tipo Jackson

Recubrimiento de mordazas de termo endurecible con carga de fibra de vidrio
Mango de termoplástico auto extingüible y resistente a la flama
Eficiente diseño de mordazas que mantiene firmemente sujetado al electrodo



WESTON
MMA

Código	Amperes
Z-62495	200 A
Z-62500	300 A
Z-62505	500 A

SOLDADURA

Antorcha TIG S17 Rígida con Válvula

Rígida
Con válvula
Largo de 3.8 m



Conexión Tipo DINSE 35-70

Válvula para antorcha

Conexión Tipo DINSE 10-25

Código	Rango de amperaje	Modelo	Borne
Z-68060	10 - 160 A	WP-17V	1/2" (Conexión Tipo DINSE 35-70)
Z-68065	10 - 160 A	WP-17V	3/8" (Conexión Tipo DINSE 10-25)

WESTON TIG Antorcha TIG S26 Flexible con Válvula

Flexible
Con válvula
Largo de 7.6 m
Con dos cables



Cuello flexible

Válvula para antorcha

Switch (Z-68055)

Código	Rango de amperaje	Modelo	Switch
Z-68050	10 - 250 A	WP-26FV-25-2	No
Z-68055	10 - 250 A	WP-26FV-25-CS	SI

Antorcha TIG S26 Rígida

Rígida
Mango ergonómico



Conexiones Z-68040

Conexiones Z-68042

Cable

COMPATIBLE CON:
Inversor TIG HF/MMA 200 * Z-62791
Inversor TIG HF/MMA 200 multi TIG AC/DC * Z-67110
Inversor MMA/TIG 200 AC/DC * Z-67060
VER PÁGINA 35

Código	Rango de amperaje	Ciclo de trabajo	Modelo	Largo
* Z-68040	10 - 250 A	25% a 200 A	WP-26	4 m
• Z-68042	10 - 250 A	50% a 200 A	WP-26	4 m

Antorcha TIG Rígida con Switch

Rígida
Con switch



Switch

Conexiones Z-68045

Conexiones Z-68047

*** COMPATIBLE CON:**
Inversor TIG/MMA 200 Z-62790
Inversor 3 en 1 Z-62800
VER PÁGINAS 34 Y 38

Código	Rango de amperaje	Modelo	Largo	Conexión	Polos
Z-68047	10 - 150 A	WP-17	4 m	M16-1.5	4
* Z-68045	10 - 250 A	WP-26	4 m	M16-1.5	2

Antorcha TIG 26 Pro-Grip

Rígida
Largo de 3 m
Refrigerada por gas
Controles de mando en antorcha



Controles

Conexión

COMPATIBLE CON:
31 4-IN-ONE
Z-67090 Z-67100
VER PÁG. 39

Código	Rango de amperaje	Rango de electrodo	MIN: 1 / CAJA: 5
Z-62623	10 - 250 A	0.20" - 5/32"	

Consumibles para Antorcha TIG

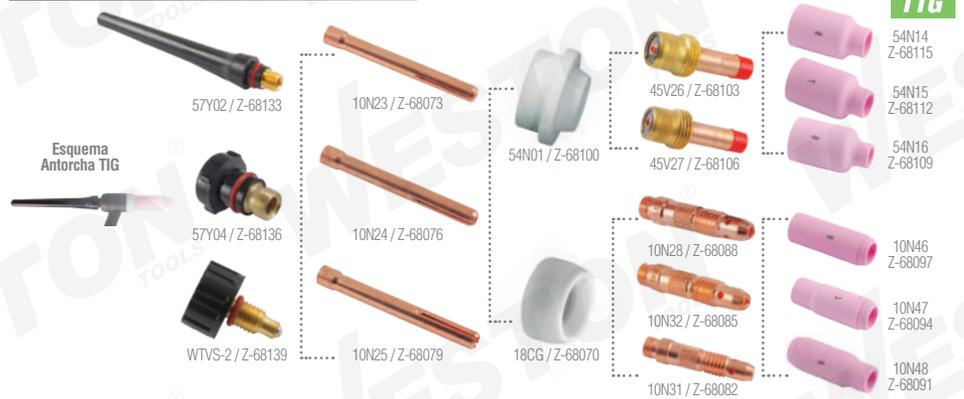

Código	Descripción	Para antorcha #	Modelo	Medida	MIN: 1 / CAJA: 10
Z-68133	Tapa larga	17, 18 y 26	57Y02	-	
Z-68136	Tapa corta	17, 18 y 26	57Y04	-	
Z-68139	Válvula	9 y 17	WTVS-2	-	
Z-68073	Mordaza	17, 18 y 26	10N23	1/16" (1.6 mm)	
Z-68076	Mordaza	17, 18 y 26	10N24	3/32" (2.4 mm)	
Z-68079	Mordaza	17, 18 y 26	10N25	1/8" (3.2 mm)	
Z-68070	Aislador	17, 18 y 26	18CG	-	
Z-68100	Aislador con Gas Lens	17, 18 y 26	54N01	-	
Z-68082	Portamordaza	17, 18 y 26	10N31	1/16" (1.6 mm)	
Z-68085	Portamordaza	17, 18 y 26	10N32	3/32" (2.4 mm)	
Z-68088	Portamordaza	17, 18 y 26	10N28	1/8" (3.2 mm)	
Z-68103	Gas lens	17, 18 y 26	45V26	3/32" (2.4 mm)	
Z-68106	Gas lens	17, 18 y 26	45V27	1/8" (3.2 mm)	
Z-68091	Boquilla de Alumina #6	17, 18 y 26	10N48	-	
Z-68094	Boquilla de Alumina #7	17, 18 y 26	10N47	-	
Z-68097	Boquilla de Alumina #8	17, 18 y 26	10N46	-	
Z-68109	Boquilla de Alumina #6 con Gas Lens	17, 18 y 26	54N16	-	
Z-68112	Boquilla de Alumina #7 con Gas Lens	17, 18 y 26	54N15	-	
Z-68115	Boquilla de Alumina #8 con Gas Lens	17, 18 y 26	54N14	-	

Pedal para Soldar

Para proceso TIG



Conexión

COMPATIBLE CON:
4-IN-ONE
Inversor Z-67100
VER PÁG. 39

Código	Largo
Z-65630	3m

Forro para Antorcha TIG

Largo de 6.7 m



MIN: 1 / CAJA: 25

Código	Modelo	Ancho	Para antorcha
Z-68118	CC-3-22	3"	S17
Z-68121	CC-4-22	4"	S26

Cabeza Rígida para Antorcha TIG

Cuello rígido
Con válvula



COMPATIBLE CON:

Antorcha TIG S26
VER PÁG. 48

Código	Modelo	Para antorcha
Z-68124	26V	S26

Adaptador para Cable para Antorcha TIG



Z-68127

Z-68130

MIN: 1 / CAJA: 10

Código	Modelo	Para antorcha
Z-68127	105Z57	S17
Z-68130	45V62	S26

Antorcha Tipo Tweco

Para proceso MIG



Presentación



Miller

Lincoln

* Lincoln

MAX Z-67070

Código	#	Amperes	Longitud del cable	Conector
Z-65570	2	200 A	4 m	Tipo Miller
Z-65540	3	300 A	4 m	Tipo Miller
Z-65550	4	400 A	4 m	Tipo Miller
Z-65580	2	200 A	4 m	Tipo Lincoln
Z-65530	3	300 A	4 m	Tipo Lincoln
Z-65560	4	400 A	4 m	Tipo Lincoln
* Z-65610	5	500 A	5 m	Tipo Lincoln
Z-65615	3	300 A	4 m	Europeo



WESTON MIG

Antorcha Pro Tipo Tweco

Para proceso MIG
Conector Europeo
Refrigerada por gas
Controles de mando en antorcha



Z-65635

Z-65645
Con pantalla

Código	Amperes	Largo	Rango de alambre	Características
Z-65635	250A	4 m	0.3" - 0.45"	-
Z-65645	200A	3 m	0.23" - 0.45"	Con pantalla

Consumibles para Antorcha Tipo Tweco



Código	Descripción	Para antorcha #	Modelo	Medida	MIN: 1 / CAJA: 10
Z-62575	Aislador Tipo Tweco	2	32	-	
Z-62580	Aislador Tipo Tweco	2 y 4	34A	-	
Z-62660	Difusor de Gas Tipo Tweco Roscado de latón	2	52	-	
Z-62685	Difusor de Gas Tipo Tweco Roscado de latón	2	52FN	-	
Z-62690	Difusor de Gas Tipo Tweco Roscado de latón	3 y 4	54A	-	
Z-62712	Tobera Tipo Tweco Deslizable - Trabajo mediano	2	21-50	1/2"	
Z-62715	Tobera Tipo Tweco Deslizable - Trabajo mediano	2	22-50	1/2"	
Z-62720	Tobera Tipo Tweco Deslizable - Trabajo mediano	2	22-62	5/8"	
Z-62725	Tobera Tipo Tweco Roscada - Trabajo mediano	3 y 4	23-50	1/2"	
Z-62730	Tobera Tipo Tweco Roscada - Trabajo mediano	3 y 4	23-62	5/8"	
Z-62735	Tobera Tipo Tweco Roscada - Trabajo pesado	3 y 4	23H-62	5/8"	
Z-62740	Tobera Tipo Tweco Deslizable - Trabajo mediano	3 y 4	24A-50	1/2"	
Z-62745	Tobera Tipo Tweco Deslizable - Trabajo mediano	2, 3 y 4	24A-62	5/8"	
Z-62746	Tobera Tipo Tweco Roscada - Trabajo mediano	2 y 4	23-37	3/8"	
Z-62625	Punta de Contacto Tipo Tweco Roscada - Trabajo mediano	2, 3 y 4	14-30	0.030"	
Z-62630	Punta de Contacto Tipo Tweco Roscada - Trabajo mediano	2, 3 y 4	14-35	0.035"	
Z-62635	Punta de Contacto Tipo Tweco Roscada - Trabajo mediano	2, 3 y 4	14-45	0.045"	
Z-62645	Punta de Contacto Tipo Tweco Roscada - Trabajo pesado	2, 3 y 4	14H-35	0.035"	
Z-62650	Punta de Contacto Tipo Tweco Roscada - Trabajo pesado	2, 3 y 4	14H-45	0.045"	
Z-62655	Punta de Contacto Tipo Tweco Roscada - Trabajo pesado	2, 3 y 4	14H-52	0.052"	
Z-62640	Punta de Contacto Tipo Tweco Roscada - Trabajo pesado	2, 3 y 4	14H-116	1/16"	

WESTON NUEVO Consumibles para Antorcha Tipo Tweco #5

Para antorcha Z-65610

Esquema Antorcha Tipo Tweco Z-65610



Código	Descripción	Modelo
Z-63235	Tobera	25CT-62
Z-63240	Aislador de tobera	35CT
Z-63245	Punta de contacto 0.045" (1.2 mm)	15H-45
Z-63250	Punta de contacto 1/16" (1.6 mm)	15H-116
Z-63255	Difusor	55H

Pistola de Carrete (Spool Gun) Tipo Tweco

Para proceso MIG

Conector Europeo

Pistola con carrete integrado que sirve para trabajar con aluminio, acero inoxidable y acero suave

Para aplicaciones de fabricación ligera, reparaciones rápidas y proyectos Incluye llave hexagonal y punta de contacto



Conexión amphenol



Pines flotantes de serie para una conexión segura (conector europeo)

Especificaciones Técnicas

Corriente de soldadura nominal	CO ₂	200A
	Gas mezclado	160A
Ciclo de trabajo		35%
Diámetro de alambre	Acero suave	0.4 - 0.8mm
	Acero inoxidable	0.6 - 0.8mm
	Aluminio	0.6 - 1 mm
Velocidad de alambre		0 - 16 m/min
Diámetro de la cubierta de carrete		Ø 102 mm
Voltaje motor		cc.24 V

COMPATIBLE CON INVERSORES:

Inversor MIG/MAG/ MMA/TIG 251 **31** **4-IN-TINE**

Z-67040 Z-67050 Z-67090 Z-67100

VER PÁGINAS 36 Y 39

DISPONIBLE

Amphenol Z-65675

VER PAG. 50

Código	Amperes	Largo
Z-65625	200A	3m

Amphenol para Pistola de Carrete (Spool Gun)

Juego hembra y macho



Bolsa resellable

Código	Características
Z-65675	5 pines

WESTON

NUEVO

MIG

Liner Tipo Tweco

Guía para antorcha
15 pies de largo (4.5 m)



Código	Modelo	Medida
Z-62750	42-4045-15	0.040" - 0.045"
Z-62752	42-3035-15	0.030" - 0.035"
Z-62770	44-3545-15	0.035" - 0.045"
Z-62760	44-116-15	0.052" - 1/16"

WESTON

MIG

Pinza para Soldador

Herramienta multiusos para proceso MIG

Forjada en acero de alto carbono
Para remover y colocar puntas de contacto, boquillas, aisladores o toberas; manipular y cortar micro alambre; martillar; remover salpicadura del fondo de boquillas
Filo de corte extra endurecido



Código	Medida
PN-0210	8"

WESTON

NUEVO

MIG

SOLDADURA

Antorcha Tipo Bernard

Para proceso MIG

Conector Europeo

Ángulo del cuello del tubo: 45°

Largo de 3.4m

Tipo de mango: curvo

Ciclo de trabajo: 60%

Incluye puntas de contacto tipo Bernard adicionales



Pines flotantes de serie para una conexión segura

Código	Amperes	Diámetro del cable
Z-65590	200 A	0.030" a 0.045"
Z-65600	300 A	0.030" a 0.045"
Z-65605	400 A	0.030" a 1/16"

WESTON

MIG

Liner Tipo Bernard

Guía para antorcha

De acero

Largo de 10 pies (4.5 m)



Código	Modelo	Medida
Z-62755	44-115	0.035" - 0.045"
Z-62765	44-215	0.045" - 0.062"

Consumibles para Antorcha Tipo Bernard

Esquema Antorcha Tipo Bernard 200A (Z-65590)



Esquema Antorcha Tipo Bernard 300A (Z-65600)



Esquema Antorcha Tipo Bernard 400A (Z-65605)

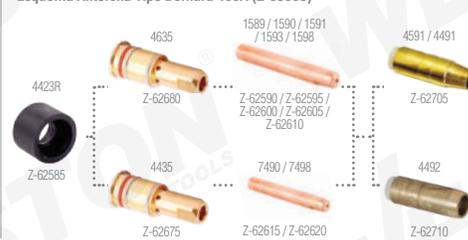

Código	Descripción	Modelo	Medida	MIN CAJA
Z-62585	Aislador Tipo Bernard	4423R	-	-
Z-62665	Difusor Tipo Bernard para Punta Corta 7400 / 4200	4335	-	1 10
Z-62675	Difusor Tipo Bernard para Punta Corta 7400 / 4200	4435	-	1 10
Z-62680	Difusor Tipo Bernard para Punta Larga 1500	4635	-	1 10
Z-62695	Tobera Tipo Bernard de latón con aislante para Difusor 4235 / 4335	4391	5/8"	1 10
Z-62700	Tobera Tipo Bernard de latón con aislante para Difusor 4235 / 4335	4392	1/2"	1 10
Z-62705	Tobera Tipo Bernard de latón con aislante para Difusor 4435 / 4635	4491	3/4"	1 10
Z-62710	Tobera Tipo Bernard de latón con aislante para Difusor 4435 / 4635	4492	9/16"	-
Z-62590	Punta de Contacto Tipo Bernard Larga	1589	2" x 0.035"	1 50
Z-62595	Punta de Contacto Tipo Bernard Larga	1590	2" x 0.045"	1 50
Z-62605	Punta de Contacto Tipo Bernard Larga	1593	2" x 3/32"	-
Z-62610	Punta de Contacto Tipo Bernard Larga	1598	2" x 0.052"	-
Z-62600	Punta de Contacto Tipo Bernard Larga	1591	2" x 1/16"	-
Z-62611	Punta de Contacto Tipo Bernard Corta	7489	1-1/4" x 0.035"	1 50
Z-62615	Punta de Contacto Tipo Bernard Corta	7490	1-1/4" x 0.045"	1 50
Z-62620	Punta de Contacto Tipo Bernard Corta	7498	1-1/4" x 0.052"	-

Liner de Poliamida

Calibre 1 - 1.2 mm
Ideal para aluminio
Compatible con tipo Bernard
y Tweco

COMPATIBLE CON:
Antorchas MIG tipo
Tweco y Bernard
VER PÁG. 49 Y 50



MIN: 1 / CAJA: 30

Código	Largo
Z-62905	3m
Z-62910	4m
Z-62915	5m
Z-62918	8m

Antorcha Push-Pull Tipo Binzel

Para soldar MIG
Conector Europeo
Ideal para aluminio
Cumple con los estándares IEC/EN 60974-7:2013, CE y está conforme a RoHS2, REACH y WEEE
Enfriamiento por aire
Incluye liner, cortador y sacapuntas de liner, tarjeta de control de voltaje

Especificaciones Técnicas

Corriente de soldadura nominal	CO ₂ Gas mezclado	300A 270A
Ciclo de trabajo		60%
Diámetro de alambre		0.8 - 1.2mm
Vida del motor		3,000 horas
Voltaje motor		24 V

DISPONIBLE
Amphenol
Z-65675
VER PÁG. 50

Código	Amperes	Largo	Modelo
Z-66600	300 A	8m	SGP360A



Pines flotantes de serie para una conexión segura (conector europeo)



Cable



Caja con asa

Consumibles para Antorcha Push-Pull Tipo Binzel

Esquema Antorcha Push-Pull Tipo Binzel



Código	Descripción	Modelo	Medida
Z-66610	Difusor Blanco Tipo Binzel DMC3	PB3605W	-
Z-66630	Adaptador de Punta Tipo Binzel de latón	PB3614	-
Z-66640	Punta de Contacto Tipo Binzel de cobre	4014-10A	0.040" (1mm)
Z-66645	Punta de Contacto Tipo Binzel de cobre	PB4014-12A	0.045" (1.2 mm)
Z-66650	Tobera Tipo Binzel afilada de cobre	PB3617	12 mm x 2.25 mm (Perforación x Pared)
Z-66655	Tobera Tipo Binzel cónica de cobre	PB3616	16.1 mm x 2.25 mm (Perforación x Pared)
Z-66660	Tobera Tipo Binzel cilíndrica de cobre	PB3615	19 mm x 2.25 mm (Perforación x Pared)

WESTON PLUS



Rodillo Impulsor para Alambre de Aluminio

Para proceso MIG
Para usarse con Antorcha Push-Pull Tipo Binzel (Z-66600)



Código	Modelo	Diámetro
Z-66680	SGP8224W-09U	0.9 mm
Z-66685	SGP8224W-12U	1.2 mm

Antorcha MIG Tipo Binzel MB25

Para proceso MIG
Conector Europeo



Gatillo

COMPATIBLE CON:
Inversor MIG/TIG/MMA 200 Z-62810
Inversor MIG/MMA/TIG 250 Z-67130
Inversor 3 en 1 MIG/MMA/TIG 160 Z-67125
VER PÁGINAS 35 Y 36



Pines flotantes de serie para una conexión segura

Código	Ciclo de trabajo	Largo	Diámetro de alambre
Z-65525	60% a 230A	3 m	0.8 - 1.2 mm

Consumibles para Antorcha MIG Tipo Binzel MB25

Esquema Antorcha MIG Tipo Binzel MB25

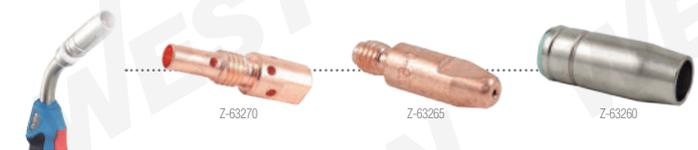

Código	Descripción	Medida
Z-63260	Tobera	Ø15 mm
Z-63265	Punta de contacto	0.8 mm
Z-63270	Difusor	35 mm

Liner Tipo Tregaskiss

15 pies de largo (4.5 m)



Código	Modelo	Medida
Z-62778	415-116-15	0.045" - 1/16"

WESTON PLUS

Difusor Tipo Tregaskiss

Código	Modelo
Z-62773	404-3
Z-62586	404-14
Z-62587	404-26
Z-62588	404-32

WESTON PLUS

Punta de Contacto Tipo Tregaskiss

Código	Modelo	Medida	Trabajo	MIN	CAJA
Z-62656	403-14-35	0.035"	Mediano	1	50
Z-62657	403-20-35	0.035"	Pesado	1	50
Z-62658	403-20-364	3/64"	Pesado	1	50
Z-62775-1	403-1-45	0.045"	Pesado	-	-

WESTON PLUS

Punta de Contacto Cromo Zirconio Tipo Tregaskiss



Código	Modelo	Medida
Z-62774	403-1-35-ZR	0.035"
Z-62775	403-1-45-ZR	0.045"
Z-62776	403-1-116-ZR	1/16"

WESTON MIG Tobera Tipo Tregaskiss

Trabajo: *Estándar +Pesado



Código	Serie	Medida	Material	Tipo
Z-62747	401-4-62	5/8"	Cobre	Cónica*
Z-62748	401-48-50	1/2"	Latón	Cuello botella*
Z-62749	401-48-62	5/8"	Cobre	Cuello botella+
Z-62772	401-42-50	1/2"	Latón	Cónica*
Z-62777	401-6-62	5/8"	Cobre	Cónica+

WESTON MIG Tobera Tipo Miller



Código	Modelo	Medida
Z-62662	169715	1/2"
Z-62663	169726	5/8"

Antorcha Plasma 40A

Mango ergonómico
Guarda de seguridad para prevenir el encendido accidental; se levanta para accionar el gatillo



Código	Ciclo de trabajo	Largo
Z-62838	60% a 30A	2.5 m

WESTON NUEVO CUT Consumibles para Antorcha Plasma 40A

Esquema Antorcha Plasma de 40A

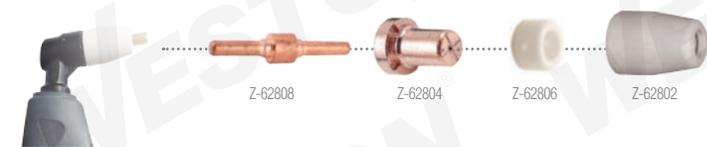

Código	Descripción
Z-62802	Cubierta cerámica
Z-62804	Punta de contacto
Z-62806	Difusor
Z-62808	Boquilla corte eléctrico

Antorcha Plasma 45A - Arco Piloto

Guarda de seguridad para prevenir el encendido accidental; se levanta para accionar el gatillo



Código	Ciclo de trabajo	Largo
Z-62839	60% a 45A	4 m

WESTON NUEVO CUT Consumibles para Antorcha Plasma 45A - Arco Piloto

Esquema Antorcha Plasma 45A - Arco Piloto



Código	Descripción
WP-45-1	Electrodo
WP-45-2	Difusor
WP-45-3	Punta de contacto
WP-45-6	Retenedor de boquilla
WP-45-7	Espaciador en forma de doble punta
WP-45-B	Empaque o-ring

Antorcha Plasma 60A - HF

MPa: 0.25 - 0.4
Enfriamiento por aire
HF: alta frecuencia
Incluye cubierta de cerámica, punta de corte y electrodo



Código	Rango de amperaje	Capacidad de corte	Velocidad de corte	Máximo espesor de corte		
				Acero inoxidable	Aluminio	Cobre
Z-62835	10 - 60 A	0.3 - 12 mm	0.6 - 6m/min	18 mm	12 mm	5 mm

WESTON CUT Consumibles para Antorcha Plasma 60A - HF

Esquema Antorcha Plasma 60A - HF



Código	Descripción
Z-62832	Cubierta de cerámica
Z-62834	Punta de corte
Z-62836	Electrodo

SOLDADURA

Antorcha Plasma 60A - Arco Piloto



Corriente 10 - 60 A
Guarda de seguridad para prevenir el encendido accidental; se levanta para accionar el gatillo



Conexión



Guarda de seguridad

COMPATIBLE CON:



Inversor Plasma CUT45 Z-62893
VER PÁG. 37



Cable

Código	Ciclo de trabajo	Gas	Presión de gas	Flujo de gas
WP-60	80% a 60A	Aire/N2	65-75PSI	320 SCFH

Consumibles para Antorcha Plasma 60A - Arco Piloto



Esquema Antorcha Plasma 60A - Arco Piloto



Código	Descripción
WP-60-A	Cabezal
WP-60-B	Empaque o-ring
WP-60-1	Electrodo
WP-60-2	Difusor
WP-60-3	Punta de corte: Ø 0.9, 30-40A

Código	Descripción
WP-60-4	Punta de corte: Ø1, 40-50A
WP-60-5	Punta de corte: Ø1.1, 50-60A
WP-60-6	Retenedor de boquilla
WP-60-7	Espaciador en forma de doble punta (para uso con WP-60-4 y WP-60-5)

Antorcha Plasma - Arco Piloto

Excelente rendimiento de corte
Larga vida útil de consumibles
Bajo aumento de temperatura en el mango
Método de encendido: neumático
Guarda de seguridad para prevenir el encendido accidental; se levanta para accionar el gatillo
Incluye: manguera para aire, pinza de tierra, 2 abrazaderas, 4 boquillas, 1 electrodo y 1 llave



COMPATIBLE CON INVERSOR:



*Z-67145 *Z-67140
VER PÁG. 38



Guarda de seguridad



Punta de corte



Conexión



Caja con asa

Código	Ciclo de trabajo	Largo de cable	Consumo de aire	Espesor de corte	Presión de aire
*Z-67155	60% a 120A	6 m	240 L/min	25 - 30 mm	4.6 - 5 bar (400 kPa - 500 kPa)
*Z-67160	60% a 100A	6 m	240 L/min	25 - 30 mm	4.6 - 5 bar (400 kPa - 500 kPa)

Consumibles para Antorcha Plasma - Arco Piloto

Esquema Antorcha Plasma - Arco Piloto



Código	Descripción
Z-67160-01	Espaciador en forma de doble punta
Z-67160-03	Retenedor de boquilla
Z-67160-08	Difusor
Z-67160-09	Electrodo
Z-67160-12	Empaque o-ring
Z-67160-06-15	Punta de corte 1.5 mm para Antorcha Plasma 105A
Z-67155-06-16	Punta de corte 1.6 mm para Antorcha Plasma 125A



Tobera Tipo Hypertherm



Compatible con el sistema de plasma x65, x85 y x105



Código	Modelo	Amperes	Características
Z-62850	220816	85 A	-
Z-62856	220930	45 A	Corte fino

MIN: 1 / CAJA: 5

Difusor Tipo Hypertherm



Compatible con el sistema de plasma x65, x85 y x105



Código	Modelo	Amperes	Características
Z-62854	220857	45 A	-
Z-62858	220947	45 A	Corte fino

Escudo Detector Tipo Hypertherm

Compatible con el sistema de plasma x45



Código	Modelo	Amperes
Z-62848	220674	45 A

MIN: 1 / CAJA: 5

Electrodo Tipo Hypertherm

Compatible con el sistema de plasma x65, x85 y x105

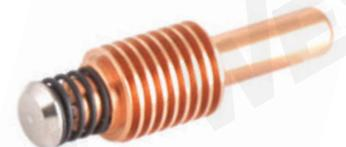

Código	Modelo
Z-62852	220842

MIN: 1 / CAJA: 5

SOLDADURA

Martillo Quita Escoria

Para limpiar o quitar la escoria de los cordones de soldadura
Práctico y ligero
Fabricado en hierro forjado con un mango ergonómico para fácil agarre con guantes



Código	Características
Z-62920	Especial para quitar residuos

Marcador de Jabón

Caja con 144 piezas
Grado A



Código	Medidas	Venta MIN
STM-111111-A	125 x 12 x 5 mm	Cajita con 144 piezas

MIN: 1 / CAJA: 12

Porta Marcador de Jabón

Cuenta con clip para bolsillo
Para marcadores de jabón de 125 x 12 x 5 mm



Código	Características
STM-111110	Cuerpo metálico



Dasqua

Medidor de Soldadura

Para medir costuras de soldadura planas y de filete
Hecho de acero inoxidable, pulido
Rango de medición: 20 mm
Deslizamiento con tornillo de ajuste

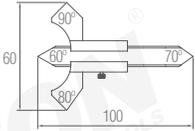

Medidas en mm



Código	Ángulos	Rango x Graduación
STWS-8531-0005	60°, 70°, 80° y 90°	20 mm x 0.1mm

Calibrador Automático para Soldadura

Utilizado para medir el refuerzo, convexidad del filete, concavidad de la garganta y la longitud de la pata
Para una calibración precisa de soldaduras a tope y de filete
Superficie con acabado cromado satinado

Especificaciones Técnicas

Medición	Rango	Graduación	Precisión
Tamaño del filete	0-20	1	±0.5
Altura del cordón	0-3	-	±0.5
Tamaño efectivo de la soldadura convexa	0-20	1	±0.5
Tamaño efectivo de la soldadura cóncava	0-20	1	±0.5

Medidas en mm

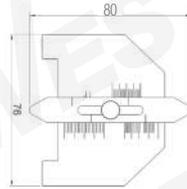

Tornillo de ajuste



Dasqua

NUEVO



Estuche

Calibrador para Soldadura

Utilizado para medir el ángulo de bisel, altura, ancho, hueco y profundidad de socavado de la soldadura
Para la detección en calderas, puentes, barcos, recipientes a presión y tuberías de aceite
Fabricado en acero inoxidable, templado y rectificado
Superficie con acabado cromado satinado

Conformado por 4 componentes: escala principal, calibrador de altura, calibrador de profundidad de socavado y calibrador multipropósito

Medidas en mm

Código	Características
STWS-8511-0035	40 mm - Con tornillos de ajuste
STWS-8511-0040	40 mm

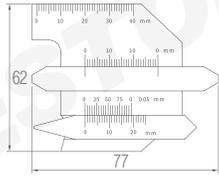

Vista trasera (STWS-8511-0035)



STWS-8511-0035



Tornillos de ajuste



STWS-8511-0040



Vista trasera (STWS-8511-0040)



Estuche

Calibrador Multiusos

Instrumento versátil para la inspección de cordones y superficies soldadas
Fabricado en acero inoxidable de alta calidad, duradero, no se raya fácilmente
La superficie está grabada con láser, la cual es resistente al desgaste y garantiza una lectura clara

Usado para medir el ángulo de preparación (0°-60°), el exceso de metal de soldadura (tamaño de la capa), la profundidad del socavado, el tamaño de la garganta del filete de soldadura, la longitud de la pata de filete, la desalineación (alta-baja), medidas lineales de hasta 2" (50 mm)

Medidas en mm

Código	Características
STWS-8511-0030	Acabado cromado

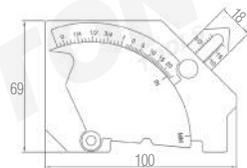

Tornillo de ajuste



Vista trasera



Estuche

Especificaciones Técnicas

Medición	Rango	Graduación
Altura de corona	0-25 (0-1")	1 (1/16")
Longitud de la pata de filete de soldadura	0-25 (0-1")	1 (1/16")
Desalineación (alta-baja)	0-25 (0-1")	1 (1/16")
Profundidad del socavado	0-2 (0-1/8")	1 (1/16")
Tamaño de garganta del filete de soldadura	0-60°	1 (1/16")
Ángulo de preparación	0-20 (0-3/4")	5°
Longitud	0-60 (0-2")	1 (1/16")

SOLDADURA

Calibrador para Filetes de Soldadura

Permite una medición rápida y precisa de la soldadura más popular
Tamaños de filete en fraccional 1/8"-1" y métrico: 3.2 - 25.4 mm
Todos los tamaños y números están grabados en la superficie para una lectura más clara y fácil
Se incluyen 7 láminas
Fabricado en acero inoxidable
Acabado cromado
Cómo usarlo: primero verificar tamaño del cordón y después checar la concavidad/convexidad
Dimensiones: 101.5 x 32 mm (Ancho x Alto)



Código	Medidas	Precisión
STWS-8511-0050	1/8" (3.32), 3/16" (4.8), 1/4" (6.4), 5/16" (7.9), 3/8" (9.5), 7/16" (11.1), 1/2" (12.7), 5/8" (15.9), 3/4" (19.1), 7/8" (22.2), 1" (25.4)	±0.02" (0.5)

Dasqua

Sujetador Magnético

Ideal para: soldadura, montaje, señalización, instalación de tuberías, entre otras
Su forma permite sujetar piezas en ángulos de 45°, 90° y 135° mientras se sueldan



Blisters

Código	Capacidad	Medida Central	Ø Agujero	MIN CAJA	MASTER
Z-63043	25 lb (11kg)	3"	-	1	10 60
Z-63044	50 lb (22 kg)	4"	2.5 cm	1	10 40
Z-63045	75 lb (38kg)	5"	4.5 cm	1	10 20

Posicionador Magnético



Con interruptor magnético (ON/OFF) para el control del imán interior, haciendo que sea seguro de utilizar y la ubicación sea más fácil
Ideal para: soldadura, montaje, señalización, instalación de tuberías, entre otras
Dimensiones: 6" x 5" x 1-3/8"



MIN: 1 / CAJA: 6 / MASTER: 24

Código	Capacidad	Ángulos
Z-63050	50 lb (22 kg)	45° y 90°

Posicionadores Magnéticos Mini



Juego de 4 piezas
Ideal para: soldadura, montaje, señalización, instalación de tuberías, entre otras
Dimensiones: 2-5/16" x 2" x 5/8"



MIN: 1 / CAJA: 10 / MASTER: 40

Código	Capacidad individual	Ángulos
Z-63055	4 kg	45°, 90° y 135°

Posicionadores Magnéticos Mini Kit



MIN: 1 / CAJA: 6 / MASTER: 24

Código	Contenido	Ángulos
Z-63110	3 piezas	45°, 90° y 135°

Imán Fijador para Cable de Tierra



MIN: 1 / CAJA: 12 / MASTER: 24

Código	Diámetro
Z-63060	3-1/2"

Limpiador Desengrasante



Excelente auxiliar para la limpieza de superficies sometidas al proceso no destructivo de detección de fallas
No es irritante o tóxico
Contenido 475ml
Cumple con las normas: ASTM E1417, AMS-2644, MIL-STD-271, MIL-STD-2132, AECL, ASTM E-165, ASME Código B & PV, Sección V, NAVSEA 250-1500-1, General Electric P50YP107



MIN: 1 / CAJA: 12

Código	Aspecto	Paso
STM-W100	Líquido claro, incoloro	1

Líquido Penetrante



Auxiliar en la inspección de materiales, que pone de manifiesto grietas y otras discontinuidades presentes sobre las superficies tratadas en un proceso no destructivo de detección de fallas
Contenido 475ml
Cumple con las normas: ASTM E1417, AMS-2644, MIL-STD-271, MIL-STD-2132, ASTM E-165, ISO 3452-2



MIN: 1 / CAJA: 12

Código	Aspecto	Paso
STM-W200	Líquido rojo intenso	2

Revelador de Fallas



Compuesto clave en el proceso no destructivo de detección de fallas
Genera una capa blanca, opaca, homogénea y absorbente que trabaja como un excelente medio de contraste para el revelado de fallas al utilizar un agente penetrante
Contenido 475ml
Cumple con las normas: ASTM E165, ASTM E-1417, AMS-2647, ISO-3452, P&W PMC-4357-7, RCC-M Código 93



MIN: 1 / CAJA: 12

Código	Aspecto	Paso
STM-W300	Líquido blancuzco	3

Antiadherente para Soldadura



Para procesos de soldadura; no tóxico o corrosivo, no manifiesta o desarrolla olores molestos o irritantes durante su empleo
Su principal función, es evitar la adhesión de salpicaduras (anti spatter) o "perlas" de metal fundido sobre las superficies metálicas sometidas a procesos de soldado



Código	Contenido	Presentación
STM-W800	850 ml	Líquido
STM-W900	4 Litros	Líquido
STM-W400	20 Litros	Líquido
STM-W500	200 Litros	Líquido

Código	Contenido	Presentación
STM-W600	4 Litros	Gel
STM-W700	20 Litros	Gel

Antiadherente para Soldadura en Aerosol

Proporciona una protección especial a los componentes de equipos utilizados para llevar a cabo el trabajo de soldadura, como boquillas, difusores, etc.

Evita que las salpicaduras del metal o la soldadura fundida obstruyan o afecten el óptimo funcionamiento de toberas, portaelectrodos, difusores, boquillas, etc.



Código	Contenido
STM-W910	475ml (16 oz)

Antiadherente para Soldadura Premium

Fórmula de altos sólidos a base de agua
Evita que las salpicaduras de soldadura se adhieran a las boquillas MIG y accesorios relacionados
Proporciona una cobertura efectiva en aplicaciones de soldadura de uso rudo



Código	Contenido	Presentación	MIN	CAJA
STM-W915	428 ml (14.5 oz)	Aerosol	1	12
STM-W920	4 Litros (1 Gal)	Líquido	1	4
STM-W925	473 ml (16 oz)	Gel	1	12

Almohadillas para Micro Alambre

Para MIG
Para usarse con acero inoxidable, bronce silicio, alambre macizo y fabricado

Reduce las quemaduras, la alimentación errática, incrementa la vida útil del motor y la superficie de alimentación del alambre

Venta MIN bolsa con 6 piezas



STM-W930

MIN: 1 / CAJA: 12

Código	Características
STM-W930	Para lubricación
STM-W935	Para limpieza - Recomendable para aluminio

Lubricante para Almohadillas

Revitaliza almohadillas usadas para lubricación de micro alambre
Aumenta la vida útil y la forma
Fórmula no tóxica
No contiene metileno, silicona o cloruro



MIN: 1 / CAJA: 12

Código	Contenido
STM-W940	236 ml (8 oz)

SOLDADURA

MARCA ESPECIALIZADA EN SOLDADURA

- Productos diseñados para una soldadura eficiente
- Antiadherentes líderes en el mundo



Lubricante para Almohadillas Lube-Matic®

Ayuda a alimentar todos los alambres de acero dulce, sólidos y fabricados
Corta el óxido y reduce la resistencia del alambre en un 60%

Para lubricar las almohadillas negras
Ideal para alimentación a larga distancia



Código	Contenido
WE-7040	5 Oz

Almohadillas para Micro Alambre Lube-Matic®

Para una máxima vida útil de la antorcha y una mejor limpieza y lubricación de micro alambres



Código	Contenido
WE-7060	6 almohadillas negras para lubricación
WE-7061	6 almohadillas rojas para limpieza
WE-7062	1 almohadilla negra para lubricación y 1 almohadilla roja para limpieza

Antiadherente para Soldadura en Gel Nozzle-Dip® HD®



Gel líder a base de agua
Reduce la acumulación de salpicaduras en boquillas y puntas
Excelentes propiedades de enfriamiento para una vida más larga de la punta y la boquilla
Puede sumergirse caliente o frío, el gel no migrará al revestimiento
No intermite y pintable



MIG **NUEVO**

Código	Contenido
WE-YOR-101-1PT	16 oz (473 ml)
WE-7094	32 oz (946 ml)

Anti Spatter para Soldadura en Aerosol Nozzle-Kleen® #2®



El aerosol antiadherente más vendido del mundo
Es la más alta calidad para la mayoría de las aplicaciones
Se puede pintar, no es inflamable y no contiene fluorocarbonos



NUEVO

Código	Contenido
WE-7022	16 oz

Anti Spatter para Soldadura en Aerosol Nozzle-Kleen® HD®



Para aplicaciones de alta temperatura, incluida la soldadura pulsada y mezclas ricas en argón
Excelente para acero inoxidable y la protección de accesorios
Se puede pintar, no es inflamable y no contiene fluorocarbonos



NUEVO

Código	Contenido
WE-7020	16 oz

Anti Spatter para Soldadura en Aerosol Weld-Kleen® HD®



Tratamiento de metal base de alta resistencia que se basa en solventes y se seca rápidamente
Acepta precalentamiento y no es inflamable



NUEVO

Código	Contenido
WE-7030	20 oz

Anti Spatter para Soldadura en Aerosol Weld-Kleen® 350®



Multiposición
Antisalpicaduras a base de agua
Respetuoso con el medio ambiente
No contiene solventes dañinos ni CO₂



NUEVO

Código	Contenido
WE-7088	16 oz

Anti Spatter para Soldadura Líquido Weld-Kleen® 350®



Bote con rociador
Utilizado principalmente por fabricantes
Eficaz para su uso en sistemas de soplado de antorchas robóticas



NUEVO

Código	Contenido
WE-7089	32 oz

Equipo para Corte y Soldadura Tipo Victor

Incluye:
Boquillas para soldar con mezclador #0 #2 y #4
Manguera cuata oxiacetileno de 4.5 m
Boquilla de calentamiento con mezclador
Encendedor chispero tipo cazuela
Soplete de corte tipo Victor
Limpiador de boquillas
Regulador para oxígeno
Regulador para acetileno
Boquilla de corte Victor Jr #1
Monogogle



Código	Características
Z-62552	Estuche de plástico

Equipo para Corte y Soldadura Tipo Harris

Incluye:
Manguera cuata oxiacetileno de 4.5m
Encendedor chispero tipo cazuela
Boquillas para soldar #1 #3 y #5
Limpiador de boquillas
Regulador para oxígeno
Regulador para acetileno
Boquilla de calentamiento
Soplete tipo Harris
Boquilla de corte #2
Mezclador y monogogle



Código	Características
Z-62553	Estuche de plástico

Soplete para Cortar y Soldar Tipo Smith

Tubos de acero inoxidable
Cabeza de latón a 90°



Código	Longitud	Gas
Z-62527	18"	Acetileno y Propano

Soplete para Cortar y Soldar Tipo Harris

Cabeza y cuerpo de latón de larga durabilidad
Capacidad de corte hasta 300 mm
Aplicaciones: corte y calentamiento



Código	Gas
Z-62531	Acetileno



Soplete de Corte Tipo Harris

Cabeza de latón con ángulo de 90°
Incluye conexiones nipple y tuerca
Tubos de acero inoxidable
Válvula de regulación de gas



Código	Longitud	Gas	Capacidad de corte
Z-62530	16"	Acetileno	3 - 300 mm
Z-62535	18"	Butano	3 - 300 mm
Z-62535-00	21"	Butano/propano	2" de profundidad
Z-62532	27"	Acetileno y butano/propano	2" de profundidad
Z-62533	36"	Acetileno y butano/propano	2" de profundidad
Z-62535-01	40"	Butano y acetileno	2" de profundidad



i PRESIONES DE TRABAJO PARA OXICORTE

Boquilla	Espesor	Presión Acetileno			Presión Oxígeno			
		#	mm	kgf/cm ²	Pa	PSI	kgf/cm ²	Pa
0	6	0.2	19613.3	2.8	2	196133	28.4	
1	10	0.2	19613.3	2.8	2	196133	28.4	
1	12	0.2	19613.3	2.8	3	294199.6	42.7	
2	20	0.2	19613.3	2.8	3	294199.6	42.7	
2	25	0.2	19613.3	2.8	3.5	343232.8	49.8	
3	40	0.2	19613.3	2.8	3.5	343232.8	49.8	
4	50	0.2	19613.3	2.8	3.5	343232.8	49.8	
5	75	0.3	29420	4.3	3.5	343232.8	49.8	
5	100	0.3	29420	4.3	4.2	411879.4	59.7	
6	125	0.35	34323.3	5	4.5	441299.3	64	
6	150	0.35	34323.3	5	4.5	441299.3	64	
7	200	0.42	41187.9	6	5	490332.6	71.1	
7	250	0.42	41187.9	6	5	490332.6	71.1	

Soplete de Corte Tipo Victor Uso Pesado

Cabeza y cuerpo de latón de larga durabilidad
Capacidad de corte de 150 mm
Aplicaciones: corte y calentamiento



Presentación

Código Gas

Z-62536 Acetileno

Maneral Tipo Harris Uso Rudo

Sistema de mezcla eficiente y seguro
Fabricado en latón
Para soldar y cortar



COMPATIBLE CON:

Tubo para Boquilla Multitrama Z-62391 **VER PÁG. 60**

Código

Longitud

Gas

Z-62529

8"

Acetileno y butano

SOLDADURA

Regulador para Butano/Propano Tipo Harris

Presión máxima de entrada: 290 PSI (2,000kPa)
Presión máxima de salida: 29 PSI (200kPa)
Cuerpo de latón y carcasa de aluminio
Perilla de ajuste
Conexión de salida: 9/16"-18LH
Conexión de entrada: CGA-510



DISPONIBLES
Manómetros Compatibles
VER PÁG. 296

Código Características

Z-62564 Trabajo mediano

Regulador para Oxígeno Tipo Harris

Presión máxima de entrada: 3,045 PSI (21,000 kPa)
Presión máxima de salida: 145 PSI (1,000 kPa)
Cuerpo de latón y carcasa de aluminio
Perilla de ajuste
Conexión de salida: 9/16"-18RH
Conexión de entrada: CGA-540



DISPONIBLES
Manómetros Compatibles
VER PÁG. 296

Código Características

Z-62566 Trabajo mediano

MUESTRARIO DE MANÓMETROS Y REGULADORES

PARA MOSTRADOR

Medidas: 28x43 cm / Ambos lados / Enmocado / Con arillo metálico



Pídelo a tu asesor de ventas

Regulador para Acetileno Tipo Harris

Presión máxima de entrada: 304 PSI (2,100kPa)
Presión máxima de salida: 14 PSI (100 kPa)
Cuerpo de latón y carcasa de aluminio
Perilla de ajuste
Conexión de salida: 9/16"-18LH
Conexión de entrada: CGA-510



DISPONIBLES
Manómetros Compatibles
VER PÁG. 296

Código Características

Z-62561 Trabajo mediano

Regulador para Oxígeno Tipo Victor Uso Rudo

Presión máxima de entrada: 4,000 PSI (28,000kPa)
Presión máxima de salida: 200 PSI (1,400kPa)
Cuerpo de latón y carcasa de aluminio
Perilla de ajuste
Conexión de entrada: CGA-540



DISPONIBLES
Manómetros Compatibles
VER PÁG. 296

Código Características

Z-62565 Trabajo pesado

Regulador con Flujo para CO₂

Para usarse en equipos de soldar
Cuerpo de latón
Conexión de salida: 5/8"-18 (niple incluido)
Conexión de entrada: CGA-320



Código	Rango de flujo	Cap. del manómetro de entrada
Z-62880	0 - 60 SCFH	4,000 PSI (28,000kPa)

Regulador con Flujo para Argón

Para Argón/CO₂
Máxima presión de salida: 50 PSIG (344.73kPa)
Cuerpo de latón
Conexión de salida: UNF 5/8"-18 (niple incluido)
Conexión de entrada: CGA-580



Código	Rango de flujo	Cap. del manómetro de entrada
Z-62900	10-70 SCFH	4,000 PSI (28,000kPa)

Boquilla para Corte para Acetileno Tipo Harris

Presión: 5 - 15 PSI



Código	Boquilla #	Capacidad de Corte Pulgadas	Capacidad de Corte mm
Z-62000	0	Hasta 5/8"	15.8
Z-62005	1	5/8" a 1"	15.8 a 25.4
Z-62010	2	1" a 2"	25 a 50.8
Z-62015	3	2" a 3"	50.8 a 76.2
Z-62020	4	3" a 4"	76.2 a 101.6
Z-62025	5	4" a 6"	101.6 a 152.4
Z-62030	6	6" a 8"	152.4 a 203.2
Z-62035	7	8" a 10"	203.2 a 252.4

Boquilla para Corte para Butano Tipo Harris

Presión: 5 - 15 PSI



Código	Boquilla #	Capacidad de Corte Pulgadas	Capacidad de Corte mm
Z-62040	0	Hasta 5/8"	15.8
Z-62045	1	5/8" a 1"	15.8 a 25.4
Z-62050	2	1" a 2"	25 a 50.8
Z-62055	3	2" a 3"	50.8 a 76.2
Z-62060	4	3" a 4"	76.2 a 101.6
Z-62065	5	4" a 6"	101.6 a 152.4
Z-62070	6	6" a 8"	152.4 a 203.2
Z-62075	7	8" a 10"	203.2 a 252.4

Boquilla para Corte para Acetileno Tipo Victor

Presión: 5 - 15 PSI



Código	Boquilla #	Capacidad de Corte Pulgadas	Capacidad de Corte mm
Z-62080	0	Hasta 5/8"	15.8
Z-62085	1	5/8" a 1"	15.8 a 25.4
Z-62090	2	1" a 2"	25 a 50.8
Z-62095	3	2" a 3"	50.8 a 76.2
Z-62100	4	3" a 4"	76.2 a 101.6
Z-62105	5	4" a 6"	101.6 a 152.4
Z-62110	6	6" a 8"	152.4 a 203.2
Z-62115	7	8" a 10"	203.2 a 252.4

Boquilla para Corte para Acetileno Tipo Victor Jr.



Código	Boquilla #	Capacidad de corte (mm)
Z-62360	0	6 a 10
Z-62361	1	10 a 20
Z-62362	2	20 a 40
Z-62363	3	40 a 60

Boquilla para Corte para Butano Tipo Victor

Presión: 5 - 15 PSI



Código	Boquilla #	Capacidad de Corte Pulgadas	Capacidad de Corte mm
Z-62120	0	Hasta 5/8"	15.8
Z-62125	1	5/8" a 1"	15.8 a 25.4
Z-62130	2	1" a 2"	25 a 50.8
Z-62135	3	2" a 3"	50.8 a 76.2
Z-62140	4	3" a 4"	76.2 a 101.6
Z-62145	5	4" a 6"	101.6 a 152.4
Z-62150	6	6" a 8"	152.4 a 203.2
Z-62155	7	8" a 10"	203.2 a 252.4

Boquilla para Corte para Butano Tipo Victor Jr.

NUEVO



Código	Boquilla #	Capacidad de corte (mm)
Z-62370	1	10 a 20
Z-62373	2	20 a 40
Z-62376	3	40 a 60

Boquilla para Corte para Acetileno Tipo Smith

Presión: 5 - 15 PSI



Código	Boquilla #	Capacidad de Corte Pulgadas	Capacidad de Corte mm
Z-62160	0	Hasta 5/8"	15.8
Z-62165	1	5/8" a 1"	15.8 a 25.4
Z-62170	2	1" a 2"	25 a 50.8
Z-62175	3	2" a 3"	50.8 a 76.2
Z-62180	4	3" a 4"	76.2 a 101.6
Z-62185	5	4" a 6"	101.6 a 152.4
Z-62190	6	6" a 8"	152.4 a 203.2
Z-62195	7	8" a 10"	203.2 a 252.4
Z-62196	9	-	-

Boquilla para Corte para Butano Tipo Smith

Presión: 5 - 15 PSI



Código	Boquilla #	Capacidad de Corte Pulgadas	Capacidad de Corte mm
Z-62200	0	Hasta 5/8"	15.8
Z-62205	1	5/8" a 1"	15.8 a 25.4
Z-62210	2	1" a 2"	25 a 50.8
Z-62215	3	2" a 3"	50.8 a 76.2
Z-62220	4	3" a 4"	76.2 a 101.6
Z-62225	5	4" a 6"	101.6 a 152.4
Z-62230	6	6" a 8"	152.4 a 203.2
Z-62235	7	8" a 10"	203.2 a 252.4

Boquilla para Corte para Acetileno Tipo Koike

Presión: 5 - 15 PSI



Código	Boquilla #	Capacidad de Corte Pulgadas	Capacidad de Corte mm
Z-62240	0	Hasta 5/8"	15.8
Z-62245	1	5/8" a 1"	15.8 a 25.4
Z-62250	2	1" a 2"	25 a 50.8
Z-62255	3	2" a 3"	50.8 a 76.2
Z-62260	4	3" a 4"	76.2 a 101.6
Z-62265	5	4" a 6"	101.6 a 152.4
Z-62270	6	6" a 8"	152.4 a 203.2
Z-62275	7	8" a 10"	203.2 a 252.4

Boquilla para Corte para Butano Tipo Koike

Corte con alta velocidad estable y segura
Presión: 5 - 15 PSI



Código	Boquilla #	Capacidad de corte (mm)
Z-62280	0	5 - 10
Z-62285	1	10 - 15
Z-62290	2	15 - 30
Z-62295	3	30 - 40
Z-62300	4	40 - 50
Z-62305	5	50 - 100
Z-62310	6	100 - 150
Z-62315	7	150 - 250

SOLDADURA

Boquilla para Soplete Tipo Harris

Para soldar



Código	Punta	Espesor a soldar
Z-62320	#1	0.4 - 0.8 mm
Z-62325	#2	0.8 - 1 mm
Z-62330	#3	0.8 - 1.6 mm
Z-62335	#4	1.6 - 2.6 mm
Z-62340	#5	2.5 - 3 mm
Z-62342	#7	5 - 6.5 mm

Boquilla para Soplete Tipo Smith

Para soldar



Código	Punta
Z-62321	#1
Z-62326	#2
Z-62331	#3
Z-62336	#4
Z-62341	#5
Z-62342-1	#7

Boquilla Multiflama Tipo Harris

Para calentamiento de grandes áreas y en paredes gruesas



***COMPATIBLE CON:**
Tubo para Boquilla Tipo Harris
VER PÁG. 60

Código	Boquilla #	Poder calórico But/hr	Rosca de conexión
Z-62343	1	100'000 a 200'000	1/2" 25 T.P.I
Z-62344	2	140'000 a 350'000	1/2" 25 T.P.I
Z-62345	3	215'000 a 580'000	7/16"-27
Z-62350	4	400'000 a 820'000	7/16"-27
Z-62355	5	450'000 a 1'000'000	7/16"-27

Tubo para Boquilla Multiflama Tipo Harris

Parte del conjunto de tres partes: mezclador, tubo de acero inoxidable y la boquilla
Tubo para boquilla multiflama o pre calentamiento

COMPATIBLE CON:
Boquillas Multiflama 1/2"
Mezclador para maneral Z-62422
VER PÁG. 60

Código	Medida	Rosca
Z-62391	28" (71 cm)	1/2" - 25

Mezclador para Maneral Tipo Harris Uso Rudo

Para mezclar totalmente el oxígeno y gas combustible, dependen del control de la presión universal tanto del oxígeno como del gas combustible
Ambos gases ingresan a la cámara de mezcla a presiones controladas

COMPATIBLE CON:
Maneral Tipo Harris Z-62429
VER PÁG. 58

Código	Características
Z-62420	E-43
Z-62422	F-43

Kit Multiflama Trabajo Pesado

Uso con gas butano
Conector de latón
Manguera de PVC de 3m
Temperatura hasta: 2,000 °F (1093.33 °C)
Incluye encendedor

Código	Diámetro de boquilla	Largo de barra	Presión máx. de trabajo	Conexión
Z-62425	3"	30"	22 PSI (0.15 MPa)	CGA-510

Máquina para Oxicorte de Tubería Manual

Máquina de movimiento de corte manual

Corta tubo desde 4"-24"

Incluye: limpia boquillas tipo llavero, barra cremallera para ajuste lateral, manifold para gases, desarmador Phillips de 1/4"x4", juego de boquillas 1, 2, y 3 tipo Koike, juego de mangueras para oxígeno y gas, soporte de antorcha para ajuste de altura, antorcha y cadena



Código	Espesor de corte	Tipo de cadena	Tipo de corte biselado	Tipo de tracción
Z-63185	Hasta 2"	Rectangular	Hasta 45°	Manual

Máquina para Oxicorte de Tubería Automática

Máquina de movimiento de corte automático

Corta tubo desde 6"-24"

Incluye: limpia boquillas tipo llavero, barra cremallera para ajuste lateral, manifold para gases, desarmador Phillips de 1/4"x4", juego de boquillas 1, 2, y 3 tipo Koike, juego de mangueras para oxígeno y gas, antorcha, fuente de poder y control y una cadena



Código	Espesor de corte	Tipo de cadena	Tipo de corte biselado	Tipo de tracción
Z-63183	Hasta 2"	Rectangular	Hasta 45°	Automático

Máquina para Corte Recto Trabajo Pesado

Cable de poder de 5 metros

Tractor con control de velocidad variable y palanca de avance y retroceso

Incluye: barra cremallera para ajuste lateral, manifold para gases, antorcha, sujetador de antorcha, boquilla tricónica para acetileno, juego de mangueras para oxígeno y gas, soporte de antorcha para ajuste altura y riel de 1.8m



Código	Espesor de corte	Velocidad de corte	Ángulos de bisel	Cortes rectos
Z-63187	5 a 100mm	100-1,000 mm/min	0° a 45°	1.8 m

Máquina para Oxicorte Una Antorcha

Cable de poder de 5 m

Tractor con control de velocidad variable palanca de avance y retroceso

Incluye: manifold para gases, barra cremallera para ajuste lateral, antorcha, boquilla tricónica, juego de mangueras para oxígeno, sujetador de antorcha, boquilla tricónica para acetileno, juego de mangueras para oxígeno y gas, soporte de antorcha para ajuste altura y riel de 1.8m



Código	Espesor de corte	Corte circular	Ángulos de bisel	Cortes rectos
Z-63200	5 a 60mm	Ø30-2,400 mm	0° a 45°	1.8 m

Máquina para Oxicorte Doble Antorcha

Cable de poder de 5 m

Tractor con control de velocidad variable palanca de avance y retroceso

Incluye: barra cremallera para ajuste lateral de corte, manifold para gases, 2 antorchas, 2 boquillas tricónicas, 2 juegos de mangueras para oxígeno y gas combustible, 2 sujetadores de antorcha, una "Y" para oxígeno, una "Y" para gas combustible y riel de 1.8 m



Código	Características
Z-63203	Maquina oxicorte doble antorcha

Riel para Máquina para Oxicorte

Código	Largo
Z-63230	1.8 m

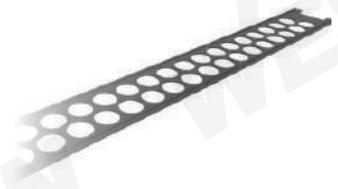

SOLDADURA

Pantógrafo de Mesa

Equipo de oxicorte manual
Cable de poder de 3 m
Puede usarse con oxiacetileno o con oxibutano
Incluye: juego de 3 boquillas 1, 2, y 3 tipo Koike, juego completo de mangueras, desarmador Phillips de 1/4" x 4", limpia boquillas tipo llavero, brazo móvil para corte, base, pedestal, brazo guía, antorcha y juego de llaves



Código	Espesor de corte	Corte rectangular	Corte cuadrado	Corte circular
Z-63180	Máx. 100mm	400x900mm 450x750mm	500x500mm	Ø20-600

Limpiador de Boquillas

Agujas fabricadas en acero inoxidable serie 300
Diámetro calibrado y punta piloto para fácil inserción
Asegura mejor y más rápida limpieza de las boquillas



Código	Características
Z-61880	Limpia boquillas para soplete

Manguera Cuata Oxiacetileno

300 PSI
Factor de seguridad 1:3
Diámetro: 1/4" (6,35mm)
Rango de temperatura: -25°C a 70°C
Alta resistencia contra la abrasión y medio ambiente



Código	Largo
Z-63152	5 m
Z-63153	7.5 m
Z-63154	10 m
Z-63155	15 m
Z-63156	20 m
Z-63150	100 m

Kit de Reparación de Manguera Cuata



Código	Medidas de ferrules
Z-63120	3/16", 1/4" y 3/8"

Ferrules

Para uso con mangueras
Fabricados en latón



DISPONIBLE
Máquina prensadora ZH-00785
VER PÁG. 113

Código	Ø Interior	Largo	MIN	CAJA
Z-63010	0.525"	1"	1	500
Z-63012	0.562"	1"	1	300
Z-63014	0.593"	1"	1	300
Z-63016	0.450"	9/16"	1	1,000
Z-63018	0.625"	1"	1	300

Niple Doble para Extensión de Manguera Oxicorte



Código	Características
Z-62940	Para extensión de manguera

Arrestaflamas para Soplete y Regulador

Conexión 9/16"-18 UNF
Con válvula check integrada
Cumple estándares CGA
Trampa de acero inoxidable sinterizado tipo 316



Código	Características	Máx. Flujo	Máx. Presión	MIN	CAJA
Z-62441	Para soplete para oxígeno	7,000 Lt/h	10 bar	1	100
Z-62442	Para soplete para acetileno	2,600 Lt/h	1.5 bar	1	100
Z-62440	Juego de arrestaflamas para soplete (oxígeno y acetileno)			1	50
Z-62431	Para regulador para oxígeno	7,000 Lt/h	10 bar	1	100
Z-62432	Para regulador para acetileno	2,600 Lt/h	1.5 bar	1	100
Z-62430	Juego de arrestaflamas para regulador (oxígeno y acetileno)			1	50

Juego de Válvula Check para Soplete



Código	Gas	Entrada	Salida
Z-62873	Oxígeno	9/16" x 18 RH	9/16" x 18 RH
	Gas combustible	9/16" x 18 RH	9/16" x 18 RH

Juego de Válvula Check para Soplete



Código	Características
Z-62876	Para soplete

Juego de Tuerca y Niple para Nitrógeno y Argón



Código	Tipo	Tuerca	Niple	Salida
Z-65440	CGA-580	0.960"-14 macho	2-1/4"	1/4"-18 NPT

SOLDADURA

Juego de Tuerca y Niple para Oxígeno



Código	Tipo	Tuerca	Niple	Salida
Z-65480	CGA-540	0.908"-14 macho	2-1/2"	1/4"-18 NPT

Juego de Tuerca y Niple para Dióxido de Carbono



Código	Tipo	Tuerca	Niple	Salida
Z-65500	CGA-320	0.830"-14 macho	2-1/2"	1/4"-18 NPT

Juego de Tuerca y Niple para Acetileno



Código	Tipo	Tuerca	Niple	Salida
Z-65460	CGA-510	0.880"-14 macho	2-1/4"	1/4"-18 NPT

Juego de Conexión Macho con Tuerca Hembra con Rosca para Manguera Cuata

Rosca: 9/16"-18
Conexión: 1/4"



Código	Rosca
Z-63142	Izquierda
Z-63144	Derecha

Soplete Compacto para Joyería Tipo Smith

Se puede utilizar con acetileno, hidrógeno, propano, propileno, gas natural y MAPP. Cuerpo de aleación de aluminio muy ligero. Ideal para trabajos de joyería, acupuntura de metales, soplado de vidrio, reparación y fabricación de electrónicos. Incluye: 1 soplete, 5 boquillas de cobre y 2 mangueras.



Código	Capacidad de soldadura	Ø Manguera	Largo de manguera	Conexión de manguera
Z-62526	0.2 - 2 mm	5.5 mm	150 mm	9/16" -18

SOLDADURA

Soplete para Soldar MAPP-Propano

Presión regulada
Encendido manual
100% probado en fuego
Control de flama ajustable
Para uso con gas MAPP y propano
Usos: tubos de cobre de soldadura, remover pintura y masilla, descongelar tuberías de metal, aflojar tornillos oxidados



Código	Calienta hasta	Entrada
Z-61881	1,200°C	CGA600

Soplete con Manguera para Gas

Para uso con gas L.P.
Encendido manual
Cuerpo y conectores de acero
Con palanca reguladora
Mango ergonómico
Usos: trabajos de plomería, artesanías, creación de joyería, trabajos de refrigeración
Incluye: 1 boquilla angosta (25 mm), 1 boquilla gruesa (35 mm) y manguera



NUEVO



Código	Para tanques de	Largo de manguera
Z-61878	2 a 30 kg	2 m

Encendedor Chispero Tipo Cazuela

Fabricado en acero
Cazuela niquelada
Lima cilíndrica giratoria
Piedra sencilla
Especial para usar en trabajos de soldadura



Código	Tipo	MIN: 1 / CAJA: 200
Z-65720	Cazuela	

Encendedor Chispero Tipo Cazuela

Piedra sencilla
Especial para uso en trabajos de soldadura



Código	Tipo
W-80800	Cazuela

Encendedor Chispero Triple

Especial para usar en trabajos de soldadura



Código	Tipo	MIN: 1 / CAJA: 200
Z-65740	Triple	

Encendedor Chispero Triple

Triple piedra
Especial para uso en trabajos de soldadura



Código	Tipo
W-80810	Triple

SHURLITE

HECHO EN EUA

Piedra para Encendedor Sencillo

Repuesto para chispero tipo cazuela



Código	Presentación
W-80805	Empaque con 100 piezas

SHURLITE

HECHO EN EUA

Juego de Piedras para Encendedor Sencillo

Repuestos para chispero tipo cazuela



Código	Presentación
Z-65730	Blíster con 5 piezas

Piedra para Encendedor Triple

Especial para chisperos triples



Código	Presentación
W-80820	Empaque con 10 piezas

SHURLITE

HECHO EN EUA

Juego de Piedras para Encendedor Triple

Especial para chisperos triples



Código	Presentación
Z-65750	Blíster con 3 piezas

WESTON

Válvula para Tanque

Para nitrógeno



Código	Tipo
Z-62878	CGA580

Válvula para Inflar Globos

Válvula sencilla para inflar globos con tanques de helio



Código	Características
Z-62903	Para usar con helio

WESTON

Carretilla Porta Tanque de Oxígeno Sencillo

Para transportar tanques para equipos de corte
Tubo de 3/4", solera 1/4" x 1-1/2", redondo 3/4"



Código	Capacidad	Ruedas	Dimensiones
Y-9097-SEN	100 kg	Hule 8"	130 x 25 x 13cm

WESTON

Carretilla Porta Tanque Oxígeno/Acetileno

Especial para transportar tanques para equipos de corte
Placa 3/16", tubo 3/4", redondo 3/4"



Código	Capacidad	Ruedas	Dimensiones
Y-9096-PRO	300 kg	Fierro 24"	138 x 55 x 24cm
Y-9096-PROH	300 kg	Hule 8"	138 x 55 x 24cm

WESTON

HECHO EN MEXICO

Carretilla Porta Tanque Oxígeno/Acetileno Reforzado

Especial para transportar tanques para equipos de corte
Placa 3/16", tubo 3/4", redondo 7/8"



Código	Capacidad	Ruedas	Dimensiones
Y-9096-REF	300 kg	Fierro 24"	140 x 60 x 30cm
Y-9096-REFH	300 kg	Hule 8"	140 x 60 x 30cm

WESTON

HECHO EN MEXICO

Soldadura de Estaño Sólida 50/50

Temp. Máx. de trabajo: 120°C
Temp. de fusión: sólida 183°C / líquida 227°C
Presión Máx. de trabajo: agua 10 kg/cm² / vapor 0.5 kg/cm²

Para plomería, uso residencial e industrial, hojalateros, radiadores, lámina de acero, motores, revestimiento de cables, soldeo por inmersión
Contiene plomo



Código	Diámetro	Presentación
Z-66000	3mm	Carrete 450g
Z-66400	3mm	Bote con 22 Rollos

WESTON

HECHO EN MEXICO

MIN	CAJA
1	50
1	12

Soldadura de Estaño Sólida 1/2-1/2

Temp. de fusión: sólida 183°C / líquida 246°C

Aplicaciones: plomería, conducción de agua, uso residencial, hojalateros, radiadores, lámina de acero, motores, etc.

Contiene plomo



MIN: 1 / CAJA: 50

Código	Diámetro	Presentación
Z-66100	3mm	Carrete 450g

Soldadura de Estaño Sólida 95/5

Composición: 95% Estaño 5% Antimonio

Temp. máxima de trabajo: 155°C

Temp. de fusión: sólida 233°C / líquida 241°C

Presión máx. de trabajo: agua 18kg/cm² / vapor 1.0kg/cm²

Para plomería uso residencial, industrial, tubería de gas, agua potable, agua caliente, vapor, aire comprimido, motores, generadores, instrumentos electrónicos, etc.

Libre de plomo



MIN: 1 / CAJA: 50

Código	Diámetro	Presentación
Z-66200	3mm	Carrete 450g

Pasta para Soldar

Tradicional base petrolato



MIN: 1 / CAJA: 108

Código	Presentación
Z-66500	Bote 100g

SOLDADURA

StrongHandTools

MARCA ESPECIALIZADA EN SOLDADURA

Productos para sujeción eficiente de piezas para soldadura y fabricación.



Ángulo Magnético Ajustable

Fuerza de sujeción: 50 kg



Código	Ángulos de ajuste	Medida
SH-MAV120	30-275°	7-3/4" x 7-3/4" x 3-3/4"

Sujetadores Magnéticos para Metal

Diseño exclusivo en imanes para sujetar firmemente y de forma positiva láminas y paneles de metal en trabajos de soldadura, corte, reparaciones, pintura, etc.

Se pueden utilizar horizontal y verticalmente. Con mango de plástico de alta resistencia para colocarlos, moverlos y quitarlos fácil y rápidamente



Código	Fuerza de sujeción
SH-MCB82	45 kg

Cable Flexible

Usado para sujetar herramientas o piezas de trabajo



Código	Características
SH-MFC312	Cable flexible 12", 1 pinza, 2 placas V magnéticas
SH-MFC318	Cable flexible 18", 1 pinza, 2 placas magnéticas

StrongHandTools

Pestaña Magnética Mag Tab

Base magnética ajustable en forma de V se ajusta a diferentes formas: superficies metálicas redondas, planas y angulares

Sujeta pestañas o piezas metálicas pequeñas paralelas o perpendiculares a la subestructura



Código	Medida	Fuerza de sujeción	Peso
● SH-MFT10	4" x 3" x 1-1/4"	8 kg	0.2 kg

StrongHandTools

Escuadra Magnética Trabajo Pesado con Interruptor

Interruptor encendido/apagado para activar el imán

Ideal para tubos redondos y cuadrados, angulares y planos
Medidas: 6" x 5-1/8" x 1-3/8"



Código	Fuerza de sujeción	Ángulos
● SH-MSA53-HD	65 kg	30°, 45°, 60°, 90°

StrongHandTools

Kit de Pestaña Magnética en V

Sujeta piezas redondas, planas y cuadradas

Incluye:
2 de 50 mm con fuerza de sujeción de 6 kg
2 de 55 mm con fuerza de sujeción de 8 kg
Imanes tanto en la cara como en la base (4 en total)



Código	Fuerza de sujeción	Descripción
● SH-MVDF44	8 kg	Kit de 4 piezas

StrongHandTools

Pinza de Presión con Cabeza de Martillo

Mandíbula de CRV soldada

Ranura en V en mandíbula superior

Cuenta con cortador de cables
Gatillo de liberación rápida
Manivela para apertura rápida y ajuste de presión



Código	Medida	Apertura
● SH-PCH10	12"	1.5"

StrongHandTools

Pinza de Presión Mordaza Curva con Manivela

Mandíbula de CRV soldada

Ranura en V en mandíbula superior

Cuenta con cortador de cables
Gatillo de liberación rápida

Manivela para apertura rápida y ajuste de presión



Código	Medida	Apertura
● SH-PCJ70	7"	1.6"

StrongHandTools

Pinza de Presión Punta de Pato

Su punta de pato permite un agarre perfecto en láminas para manipulación, doblado y prensado

Gatillo de liberación rápida

Manivela para apertura rápida y ajuste de presión



Código	Medida	Apertura
● SH-PDB80	8"	0.4" (10 mm)

StrongHandTools

Pinza de Sujeción con Imán

Pestañas magnéticas fijas

Rosca M8

Gatillo de liberación rápida

Manivela para apertura rápida y ajuste de presión



Código	Medida	Capacidad de sujeción
● SH-PG622V	6"	25 - 50 mm
● SH-PG634V	8-1/2"	50 - 76 mm

StrongHandTools

Pinza de Presión Punta Larga

Permite acceso a lugares ajustados, estrechos o de difícil acceso

Cuenta con cortador de cables

Gatillo de liberación rápida

Manivela para apertura rápida y ajuste de presión



Código	Medida	Apertura
● SH-PLN50	6.5"	0.2" (5 mm)
● SH-PLN90	9"	0.2" (5 mm)

StrongHandTools

Pinza de Presión Tipo C para Montura en Mesa

Bloqueo y liberación rápida

Agujero de la base de montaje acepta 5/16" - 18 tornillos estándar



Código	Max. Capacidad	Profundidad de garganta
● SH-PTT934	4"	3-3/8" (86 mm)
● SH-PTT956	4-3/4"	6-1/8" (155 mm)

StrongHandTools

Pinza Soldadora

Mordaza en V proporciona visibilidad de la pieza de trabajo, acceso a la soldadura y sujeción segura para alinear uniones

Gatillo de liberación rápida

Manivela para apertura rápida y ajuste de presión



Código	Medida	Apertura
● SH-PUP90	9"	50mm
● SH-PUP100	10"	80mm

StrongHandTools

Mesa para Soldar

Recubierta con acabado de nitrilo resistente a la corrosión y a salpicaduras de soldadura

Superficie con agujeros para adaptar clamps y pinzas y facilitar el trabajo de sujeción al soldar

Con dos opciones de altura incluidos: niveladores de 20cm y patas autonivelantes de 89 cm

Capacidad de carga: 1,000 lbs
No incluye accesorios



Código	Agujeros	Medidas	Distancia entre agujeros
● SH-TCH54432	315 de Ø5/8"	44" x 32" x 5/8"	2" x 2"

StrongHandTools

Mesa para Soldar con Recubrimiento de Nitruro

Diseñada para adaptarse a una línea completa de pinzas y accesorios estándar

Tablero de mesa nitrurado tratado térmicamente

Patas autonivelantes de alta resistencia



Código	Agujeros	Medidas
● SH-TMQA54738	Ø5/8"	47" x 38"

SOLDADURA

StrongHandTools

Juego de Clamps y Componentes - 90 Piezas

- Incluye:
- 2 Clamp sujetador "C" montaje en mesa
 - 2 Clamp sujetador "C" montaje en mesa económico
 - 3 Abrazadera de inserción "D"
 - 3 Abrazadera de inserción "B"
 - 6 Tope corto
 - 4 Tope largo
 - 12 Bloque "V"
 - 4 Espaciador "V"
 - 8 Barra de frenado "D"
 - 12 Botón de descanso magnético

- 8 Adaptador de rosca
- 6 Clamp de ajuste lateral
- 10 Tornillo de cabeza hueca M10 x 40 mm
- 10 Tuerca M10



Imagen ilustrativa

Código	Contenido
SH-TCK100	90 piezas

Juego de Clamps y Componentes - 172 Piezas

- Incluye:
- 40 Tornillos de bloqueo de bola (Fijo)
 - 10 Tornillos de bloqueo de bola (Ajustable)
 - 8 Adaptadores de rosca
 - 4 Topes Ø1" x 2"
 - 8 Bloques "V"
 - 4 Almohadillas magnéticas "V"
 - 6 Bloques elevadores 5 caras
 - 12 Topes de borde recto
 - 4 Abrazaderas de resorte (clamp)
 - 4 Almohadillas excéntricas
 - 2 Conectores M8 Ø5/8"
 - 4 Descansos magnéticos 1" x 1"

- 4 Botones de descanso magnético Ø1.5" x 0.45"
- 20 Abrazaderas de inserción
- 8 Topes económicos
- 16 Montajes de ángulo recto

- 8 Clamps sujetadores
- 2 Clamps sujetadores redondos 3" x 2-1/2"
- 4 Almohadillas superiores "V" para series UD
- 4 Almohadillas superiores "V" para series UE, UF, UG



Imagen ilustrativa

Código	Contenido
SH-TMK550	172 piezas

SOLDADURA

StrongHandTools

Clamp Acción Rápida con Resorte

Sistema de resorte permite al operario usar solo una mano para manejarlo
Plato magnético mantiene fijo el clamp mientras éste se aprieta
Fabricado en acero tratado con acabado cromo-niquelado para mayor durabilidad



Código	Medida	Ancho de garganta	Fuerza de sujeción
SH-UBV65	4-1/2"	2-1/2"	140 kg
SH-UDV45	3"	3-1/4"	227 kg
SH-UDV65	4-1/2"	3-1/4"	227 kg

StrongHandTools

Clamp Acción Rápida Matraca tipo J

Ideal para trabajos de soldadura en donde se sujetan una gran variedad de piezas
Sistema de apriete tipo matraca y liberación rápida
Sistema reversible para funcionar como separador
Plato de contacto inclinable de 1-1/2"
Diseño resistente a la vibración
Ancho de garganta: 4-3/4"



Código	Medida	Fuerza de sujeción
SH-UF65R	6.5"	454 kg

StrongHandTools

Juego de Clamp Acción Rápida 4 en 1

Se adapta en 4 diferentes aplicaciones
Ahorra tiempo en todos los trabajos
Tope tipo resorte para hacerlo reversible
Puntas estándar
Brazo de sujeción extraíble/reversible
Fabricado en acero tratado con acabado cromo-niquelado para mayor durabilidad



Código	Medida	Profundidad de garganta	Fuerza de sujeción
SH-UF65-C3	6-1/2"	4-3/4"	454 kg
SH-UM105P-C3	10-1/2"	5-1/2"	1,089 kg
SH-UM-125-C3	12-1/2"	5-1/2"	1,089 kg

StrongHandTools

Clamp Acción Rápida Pinza U con Puntas Estándar 4 en 1

Se adapta en 4 diferentes aplicaciones
Ahorra tiempo en todos los trabajos
Tope tipo resorte para hacerlo reversible
Fabricado en acero tratado con acabado cromo-niquelado para mayor durabilidad



Código	Medida	Profundidad de garganta	Fuerza de sujeción
SH-UG85	8-1/2"	4-3/4"	544 kg
SH-UM125P	12-1/2"	5-1/2"	1,089 kg

StrongHandTools

Presna Sujetadora de Ángulos

Fabricada con hierro fundido mecanizado
Caras exteriores mecanizadas que pueden usarse para uniones verticales
El punto muerto aumenta el acceso

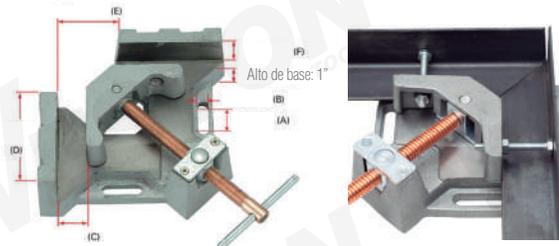

Código	Características	Eje A	B	C	D	E	F	
SH-WAC22	Tornillo estándar, mecanizada en dos superficies exteriores	2	0.94"	0.31"	2.21"	3.54"	1.85"	1.28"
SH-WAC35-SW	Accesorio de 3 ejes, tornillo de acción rápida, 2 separadores	3	1.18"	0.43"	3.75"	4.80"	2.45"	1.38"
SH-WAC45	Tornillo de acción rápida, mecanizada en dos superficies exteriores	2	2"	0.43"	4.75"	5.32"	3.92"	2.25"
SH-WAC45-SW	Accesorio de 3 ejes, tornillo de acción rápida, 2 separadores	3	2"	0.43"	4.75"	5.32"	3.92"	2.25"

StrongHandTools

Clamp Acción Rápida Pinza U con Puntas Trabajo Pesado 4 en 1

Se adapta en 4 diferentes aplicaciones
Ahorra tiempo en todos los trabajos
Tope tipo resorte para hacerlo reversible
Brazo de sujeción extraíble/reversible
Fabricado en acero tratado con acabado cromo-niquelado para mayor durabilidad
Profundidad de garganta: 5-1/2"



Código	Medida	Fuerza de sujeción
SH-UM125	12-1/2"	1,089 kg
SH-UM-205	20-1/2"	1,089 kg

StrongHandTools

Kit Imanes para Clamp Acción Rápida 4 en 1

- Incluye:
- 1 Almohadilla V
 - 1 Bloque extensor
 - 1 Tornillo



Código	Descripción
SH-XDVB	Para el modelo UD (incluido XDVB, XDB1)
SH-XFVB	Para los modelos UE, UF, UG (incluido XFV, XFB)
SH-XMVB	Para el modelo UM (incluido XMV, XMB2)
SH-XPVB	Para el modelo UP (incluido XPV, XPB3)

StrongHandTools

Imán Ajustable en V con Mango de Mano

Mango cómodo, grande y extraíble para controlar la colocación, el posicionamiento y la extracción de la pinza
Almohadilla V magnética, ajustable y fácil de retirar
Incluye 2 opciones de almohadillas de goma



Código	Fuerza de sujeción	Medidas
SH-XPV830	26 kg	4.75" x 2" x 6.2"